

THE MOTION YOU TRUST

2020

AUSZUGSSYSTEME

FÜR PROFESSIONELLE ANWENDUNGEN



2020

AUSZUGSSYSTEME

FÜR PROFESSIONELLE ANWENDUNGEN

Rollengelagerte Auszugssysteme
Kulissenschrank- und Vertikalschrankszugssysteme
Rollengelagerte Auszugssysteme aus rostfreiem Edelstahl
Kugelhäufigführungen

A close-up, grayscale photograph of a mechanical assembly, possibly a train or tram, showing various components like wheels, tracks, and structural parts. The image is slightly blurred, emphasizing the industrial nature. A solid red horizontal banner is positioned across the lower third of the image, containing the word 'INNOVATIONEN' in white, uppercase, sans-serif font.

I N N O V A T I O N E N

Gute Produkte entstehen durch Marktnähe

Wir entwickeln unsere Produkte im engen und intensiven Austausch mit Anwendern. Vor allem geht es uns dabei um Lösungen, die einen Mehrwert in der Anwendung bieten und melden laufend neue Patente für exklusive Produkte mit Zusatznutzen an.

Flexibilität und Innovationskraft – das bedeutet, dass gemeinsam mit und für Kunden das optimale Produkt entwickelt wird.

Neben dem umfangreichen Standardproduktprogramm steht FILTERER für kundenspezifische Sonderlösungen und für unterschiedlichste Anwendungsbereiche. In der hauseigenen Abteilung für Forschung & Entwicklung konstruieren hochqualifizierte Mitarbeiter mit Unterstützung von 3D CAD Systemen innovative Produkte für höchste Anforderungen. Mit modernsten Simulationsprogrammen und in Testlabors werden Prototypen nach unterschiedlichsten Richtlinien und Normen geprüft.

QUALITÄT





Qualitätsmanagement

Das Qualitätsmanagementsystem der FULTERER Produktionsstandorte ist nach der Norm EN ISO 9001 zertifiziert. Wir investieren kontinuierlich in unsere Produktionsanlagen, in die Werkzeugtechnik und in die Prüf- sowie Messtechnik. Dadurch ist eine hohe Wirtschaftlichkeit und eine ebenso hohe Qualität unserer Produkte garantiert.



RoHS

„Restriction of the use of certain Hazardous Substances“ ist die Richtlinie zur Verwendung bestimmter gefährlicher Stoffe. Unsere Produkte sind mit der RoHS-Richtlinie konform und werden unter Einhaltung der neuesten EU-Verordnungen hergestellt.



REACH

In unserem Sortiment sind keine besorgniserregenden Stoffe enthalten. Durch unsere Lieferanten werden die betroffenen Stoffe registriert. Darüber hinaus haben wir mit unseren Zulieferern eine Vereinbarung, dass wir nur REACH-konforme Produkte erhalten.



NSF (National Sanitation Foundation)

Sämtliche FULTERER Edelstahl-Auszugssysteme sind NSF-geprüft und entsprechen den höchsten Hygienestandards für öffentliche Gesundheit und Sicherheit in der lebensmittelverarbeitenden Industrie.



MARKTPRÄSENZ

Wir sind dort, wo Sie sind. Der Industrie bieten wir alle unsere Produkte direkt und dem kleineren Verarbeiter über den Handel an. Unsere Anwendungsberater unterstützen Sie kompetent bei der Auswahl der Produkte für Ihre individuellen Applikationen.

FILTERER Mitarbeiter und Lieferpartner stehen Ihnen weltweit mit fünf eigenen Standorten in Österreich, Schweiz, USA, China, Mexiko und zahlreichen Handelspartnern zur Verfügung.

PRODUKTPORTFOLIO

Unsere Auszugssysteme werden – je nach Bestückung – in folgende Gruppen gegliedert:

- **Rollengeführte Auszugssysteme:**
Das sogenannte „Laufelement“ bilden hier Nylonrollen, Stahlkugellager oder kunststoffummantelte Kugellager.
- **Kugelgeführte Auszugssysteme:**
Das Laufelement besteht aus Stahlkugeln, die in einem Kugelkäfig laufen.
- **Rollengeführte Kulissen- und Vertikalschrankszugsysteme**

TRAGKRAFT

Grundsätzlich orientiert man sich bei der Tragkraft an den Werten für die höchstzulässige dynamische Belastung. Die Tragkraft resultiert aus den Faktoren Traglast, Auszugslänge und Lebensdauer-Erwartung bzw. Anzahl der Zyklen. Ein Zyklus entspricht einem vollständigem Öffnen und Schließen des Schubkastens.

Achtung: Diese Werte gelten nur unter Verwendung geeigneter Befestigungsmittel an allen vorgesehenen Befestigungspositionen! Für folgende Maße gelten die angegebenen Tragkraftwerte der jeweiligen Auszugssysteme bei höchstzulässiger dynamischer Belastung:

- Bei **rollengeführten Auszügen** für **600 mm Auszugslänge** und **450 mm Schubkastenbreite**.
- Bei **kugelgeführten Auszügen** für **450 mm Auszugslänge** und **450 mm Schubkastenbreite**.
- Bei **längeren Auszügen (bis zu 1.000 mm)** **verringert** sich die Tragkraft **um circa 20 %**.
- **Rollengelagerte Auszugssysteme:**
FILTERER **rollengelagerte Auszugssysteme** erfüllen die dynamischen Testanforderungen von mindestens **50.000 Zyklen** bei Standardlängen von **600 mm** und Standardbefestigungsart.
- **Kugelkäfigführungen:**
FILTERER **Kugelkäfigführungen** erfüllen die dynamischen Testanforderungen von mindestens **50.000 Zyklen** bei Standardlängen von **450 mm** und Standardbefestigungsart.



BEFESTIGUNG

Zur Befestigung der Auszüge gibt es Standardlösungen, auf Anfrage auch Sonderlösungen:

- **Befestigungsbohrungen:** rund, länglich oder schlüssellochförmig. Immer zentriert auf dem Profil, damit die Schraubenköpfe nicht an die Laufrollen stoßen.
- **Einhängelaschen (Bajonett):** schnelle Montagemethode zur Anbringung an Metallmöbeln. In unterschiedlichsten Ausführungen und Dimensionen möglich.
- **Einhängekrallen:** schnelle Montagemethode zur Anbringung von Profilen in Schränken.

MONTAGE

Am Korpusprofil: Die Auszugssysteme werden (größtenteils) an die **Seitenwand** des Kastenkorpus geschraubt, meistens in der Lochreihe 32 mm.

Am Schubkastenprofil: Bei der Montage am Schubkasten gibt es zwei Varianten:

- **Aufliegende Montage:** Der Schubkasten liegt auf dem Schubkastenprofil. Aufliegende Montage gibt es bei rollen- und kugelgeführten Auszugssystemen.
- **Seitliche Montage:** Das Profil wird seitlich an den Schubkasten befestigt. Seitliche Montage gibt es bei rollen- und kugelgeführten Auszugssystemen.

EINZUGSARTEN

Viele unserer Produkte sind mit **Selbsteinlauf** oder **Selbsteinzug** (Federmechanik) ausgestattet. Beide Varianten bewirken, dass der Schubkasten im letzten Teil des Schließvorgangs selbsttätig schließt und in der Endposition gehalten wird.

Einzugsdämpfungssystem (ECD):

Mit einer Einzugsdämpfung schließen sich

 Schubkasten sanft und geräuscharm von selbst, egal ob leer oder beladen. FILTERER Auszugssysteme können mit einem Easy Close Device auch jederzeit nachgerüstet werden.

Erhältlich für folgende Temperaturbereiche:

 +5 bis +40 °C

 -10 bis +10 °C

 -25 bis -5 °C

INDEX

Ausführung	Produkttyp	max. Tragkraft	Einbaubreite	Montageart	Seite
ROLLENGELAGERTE AUSZUGSSYSTEME					
Einfachauszüge	FR 2021	35 kg	12 mm	aufliegend	12
	FR 2071	70 kg	15 mm	aufliegend	13
	FR 206	100 kg	16 mm	aufliegend	14
	FR 206 ECD	100 kg	16 mm	aufliegend	15
	FR 216	100 kg	24 mm	aufliegend	16
	FR 9000	200 kg	56 mm	seitlich & aufliegend	17
Vollauszüge	FR 6500	50 kg	12 mm	aufliegend	19
	FR 7180	200 kg	24 mm	aufliegend	20
Zubehör	FULFIX II (Montagelehre)				21
	FR 8001 ECD (Einzugsdämpfungssystem)	30 kg	12 mm	seitlich	22
	FR 8003 ECD (Einzugsdämpfungssystem)	70 kg	12 mm	seitlich	23
KULISSEN- UND VERTIKALSCHRANKAUSZUGSSYSTEME					
Einfachauszug	FR 505-T	80 kg	73 mm	hängend	26
Vollauszüge	FR 775A ECD	75 kg	88,5 mm	Boden- & Deckenmontage	27
	FR 771A	120 kg	108 mm	Boden- & Deckenmontage	28
	FR 777A	200 kg	124 mm	Boden- & Deckenmontage	29
Zubehör	FR 771A ECD (Einzugsdämpfungssystem)				30
	FR 777A ECD (Einzugsdämpfungssystem)				31
ROLLENGELAGERTE AUSZUGSSYSTEME AUS ROSTFREIEM EDELSTAHL					
Einfachauszüge	FR 1051 SCC	50 kg	15 mm	seitlich	34
	FR 1052 SCC	50 kg	18 mm	seitlich	35
	FR 1052 SCC SC	50 kg	18 mm	seitlich	36
	FR 2051 SCC	50 kg	15 mm	aufliegend	37
	FR 505 SCC	100 kg	15 mm	aufliegend	38
Vollauszüge	FR 6010 SCC	50 kg	15 mm	seitlich	39
	FR 785 SCC	60 / 48 kg	18 mm	seitlich	40
	FR 785 SCC SC	60 / 48 kg	18 mm	seitlich	41
	FR 786 SCC ECD	60 / 48 kg	18 mm	aufliegend	42
	FR 790 SCC	68 / 53 kg	18 mm	seitlich	43
	FR 790 SCC SC	68 / 53 kg	18 mm	seitlich	44
	FR 791 SCC	68 / 53 kg	18 mm	aufliegend	45
	FR 7100 SCC	120 / 105 kg	24 mm	aufliegend	46
	FR 7101 SCC	120 / 105 kg	24 mm	seitlich	47
Zubehör	ECD 78-S / ECD 78-C / ECD 78-F (Einzugsdämpfungssysteme)				48
	FR 712 CNS (Schließmechanik)				49

Ausführung	Produkttype	max. Tragkraft	Einbaubreite	Montageart	Seite
KUGELKÄFIGFÜHRUNGEN					
Vollauszüge	FR 5000	45 kg	13 mm	seitlich	52
	FR 5001 ECD	45 kg	12,8 mm	seitlich	53
	FR 5002 CNS	45 kg	13,1 mm	seitlich	54
	FR 5036	30 kg	13 mm	seitlich	55
	FR 5052	90 kg	13 mm	seitlich	56
	FR 5400	250 kg	19,5 mm	seitlich	57
	FR 5400L	250 kg	19,5 mm	seitlich	58
	FR 5426	350 kg	26 mm	seitlich	59
	FR 5432	220 kg	32 mm	seitlich	60
	FR 5439	500 kg	39 mm	seitlich	61
	FR 5609	95 kg	19,1 mm	seitlich	62
	FR 5609 OE	115 kg	19,1 mm	seitlich	63
	FR 5826	300 kg	26 mm	seitlich	64
Zwei-Wege-Einfachauszug	FR 5328	400 kg	13 mm	seitlich	65
Zubehör	FR 5000 ASW (Aufsteckwinkel)		14 mm	seitlich	66
	FR 5400 ASW (Anschraubwinkel)	250 kg		seitlich	67
	FR 8100 (Griffleiste)				68

Bei **Einfachauszugssystemen** kann der Schubkasten **nicht vollständig herausgezogen werden**, ein Teil verbleibt im Korpus. Einfachauszugssysteme bieten **kostenoptimale und wirtschaftliche Lösungen**.

Zudem bieten wir Ihnen diese Einfach- bzw. Teilauszugssysteme als maßgeschneiderte Option an. Höchster Produktivitätsgrad gewährleistet konstante und nachhaltige Marktstellung.

Produkteigenschaften:

- dynamischer Belastbarkeitsbereich von 30 bis 100 kg
- Längenspektrum von 300 bis 1.500 mm
- Oberfläche pulverbeschichtet oder verzinkt

Speziell für Ihre Anforderungen produzieren wir für Sie Einfachauszugssysteme mit verschiedenen Montagearten und Befestigungstechniken.

Bei **Vollauszugssystemen** lässt sich der Schubkasten **vollständig ausziehen**, als **Überauszugssystem** auch bis über die Korpusvorderkante.

Differentialauszüge verfügen in der Gruppe der Vollauszugssysteme über den höchsten Laufkomfort. Beim Öffnen dieser Führungen bewirkt eine Stützfunktion, dass die maximale Belastbarkeit auf der gesamten Auszugslänge gleich bleibt.

Produkteigenschaften:

- hoher dynamischer Belastbarkeitsbereich von 30 bis 200 kg
- Längenspektrum von 200 bis 1.200 mm
- Oberfläche pulverbeschichtet oder verzinkt

Für Ihre Ansprüche produzieren wir Auszugssysteme mit diversen Montagearten und Befestigungstechniken, die exakt auf Ihre Anforderungen abgestimmt werden.







12 | 23

ROLLENGELAGERTE AUSZUGSSYSTEME

- EINFACHAUSZÜGE
- VOLLAUSZÜGE
- ZUBEHÖR



Spezifikationen

-  aufliegende Schubkastenmontage
-  12 mm
-  dynamisch bis 35 kg
-  massive Kunststoffrollen
-  Stahl, pulverbeschichtet

Hinweise

- Breitenverstellung integriert für Einbauspiel-Regulierung bis 2 mm
- Doppelbohrung im Korpusprofil für versetzte Montage an dünnen Zwischenwänden
- Langlöcher im Korpus- und Schubkastenprofil für einfache Höhenjustierung
- Doppelkerbe im Schubkastenprofil fixiert den Schubkasten in ausgezogener Position
- einseitig zwangsgeführt (links)
- Selbsteinlauf
- im 32 mm Höhenraster austauschbar mit Vollauszug FR 6500

Einbauabmessungen

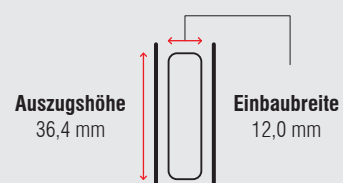





Länge	Auszugsweg	Gewicht	Best. Nr.
		pro Paar	reinweiß
mm	mm	kg	
300	215	0,50	▶ 7065
350	265	0,58	▶ 7066
400	300	0,67	▶ 7067
450	350	0,73	▶ 7068
500	400	0,82	▶ 7069
550	430	0,91	▶ 7070
600	480	0,99	▶ 7071
650	530	1,09	▶ 7072
700	560	1,17	▶ 7082

Verpackungseinheit – Garnituren pro Karton, alle Längen: 20

▶ Lagerartikel



Spezifikationen

-  aufliegende Schubkastenmontage
-  15 mm
-  dynamisch bis 70 kg
-  Leiselaufrollen (Kunststoff)
-  Stahl, pulverbeschichtet

Hinweise

- Gummianschlag in den Korpusprofilen
- Doppelkerbe im Schubkastenprofil fixiert den Schubkasten in ausgezogener Position
- einseitig zwangsgeführt (rechts)
- Selbsteinlauf

Einbauabmessungen

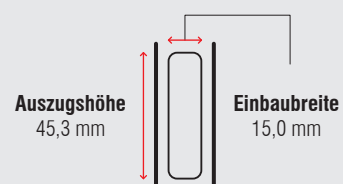





Länge	Auszugsweg	Gewicht	Best. Nr.
		pro Paar	reinweiß
mm	mm	kg	
300	212	0,86	► 1349
350	262	1,09	► 1350
400	302	1,13	► 1351
450	352	1,27	► 1352
500	402	1,41	► 1353
550	432	1,54	► 1354
600	482	1,69	► 1355
650	532	1,83	► 1356
700	582	1,97	► 1357
750	612	2,10	► 1358
800	662	2,25	► 1359
850	712	2,41	► 1360
900	742	2,52	► 1361
950	792	2,61	► 1362
1.000	842	2,81	► 1363

Verpackungseinheit – Garnituren pro Karton, alle Längen: 10

► Lagerartikel



Spezifikationen

-  aufliegende Schubkastenmontage
-  16 mm
-  dynamisch bis 100 kg
-  Stahlkugellager oder massive Kunststoffrollen
-  Stahl, verzinkt oder pulverbeschichtet

Hinweise

- Rücklaufsicherung in eingeschobener Position
- Doppelkerbe im Schubkastenprofil fixiert den Schubkasten in ausgezogener Position
- Rückanschlag aus Stahl
- verzinkt – Stahlkugellager pulverbeschichtet – massive Kunststoffrollen

Einbauabmessungen

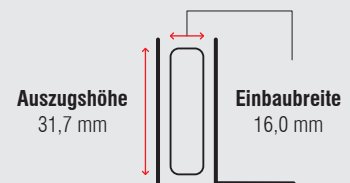





Länge	Auszugsweg	Gewicht	Best. Nr.	
			verzinkt	reinweiß
mm	mm	kg		
300	209	1,41	▶ 4064	*
350	259	1,64	▶ 4065	▶ 4079
400	294	1,86	▶ 4066	▶ 4080
450	344	2,10	▶ 4067	▶ 4081
500	394	2,32	▶ 4068	▶ 4082
550	444	2,55	▶ 4069	▶ 4083
600	494	2,76	▶ 4070	▶ 4084
650	544	2,97	▶ 4071	▶ 4085
700	564	3,23	▶ 4072	▶ 4086
750	614	3,41	▶ 4073	*
800	654	3,66	▶ 4074	▶ 4087
850	704	3,96	▶ 4075	*
900	744	4,18	▶ 4076	▶ 4088
950	794	4,39	▶ 4077	*
1.000	834	4,64	▶ 4078	▶ 4089

Verpackungseinheit – Garnituren pro Karton: 300 bis 550 mm: 10 | 600 bis 1.000 mm: 7

▶ Lagerartikel | * auf Anfrage



Spezifikationen

-  aufliegende Schubkastenmontage
-  16 mm
-  dynamisch bis 100 kg
-  Stahlkugellager
-  Stahl, verzinkt

Hinweise

- Rücklaufsicherung in eingeschobener Position
- Doppelkerbe im Schubkastenprofil fixiert den Schubkasten in ausgezogener Position
- Gummianschlag in den Korpusprofilen

Einbauabmessungen

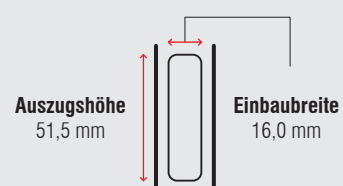





Länge	Auszugsweg	Gewicht	Best. Nr.
		pro Paar	verzinkt
mm	mm	kg	
400	294	2,25	▶ 4303
450	344	2,48	▶ 4304
500	394	2,71	▶ 4305
550	444	2,93	▶ 4306
600	494	3,15	▶ 4307
650	544	3,38	▶ 4308
700	564	3,63	▶ 4309
750	614	*	*
800	654	4,08	▶ 4311
850	704	*	*
900	744	4,53	▶ 4313
950	794	*	*
1.000	834	5,08	▶ 4315

Verpackungseinheit – Garnituren pro Karton, alle Längen: 2

▶ Lagerartikel | * auf Anfrage



Spezifikationen

-  aufliegende Schubkastenmontage
-  24 mm
-  dynamisch bis 100 kg
-  kunststoffummantelte Kugellager
-  Stahl, verzinkt oder pulverbeschichtet

Hinweise

- weltweit stärkster Einfachauszug mit einer Tragkraft von 100 kg bis zu einer Länge von 1.500 mm
- Doppelkugellager für mehr Stabilität und Langlebigkeit
- beidseitig zwangsgeführt
- Gummianschlag in den Korpusprofilen

Einbauabmessungen

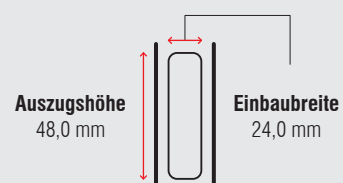



Länge	Auszugsweg		Gewicht	Best. Nr.	Best. Nr.	Best. Nr.
		verzinkt				
mm		mm	kg			
600		460	3,44	*	*	► 4001
650		500	*	*	*	*
700		540	3,98	*	*	► 4003
750		580	*	*	*	*
800		620	4,57	*	*	► 4005
850		660	*	*	*	*
900		700	5,11	*	*	► 4007
950		740	*	*	*	*
1.000		780	5,65	*	*	► 4009
1.050		820	*	*	*	*
1.100		860	*	*	*	*
1.150		900	*	*	*	*
1.200		940	7,25	*	*	► 4013
1.250		970	*	*	*	*
1.300		1.010	*	*	*	*
1.350		1.050	*	*	*	*
1.400		1.080	*	*	*	*
1.450		1.120	*	*	*	*
1.500		1.160	8,93	*	*	► 4019

Verpackungseinheit – Garnituren pro Karton: 600 bis 750 mm: 5 | 800 bis 1.000 mm: 4 | 1.050 bis 1.500 mm: 2

► Lagerartikel | * auf Anfrage



Spezifikationen

-  Korpusprofil
-  Schubkastenprofil
-  56 mm
-  dynamisch bis 200 kg
-  massive Kunststoffrollen und kunststoffummantelte Stahlkugellager
-  Aluminium

Hinweise

- modulares Auszugssystem mit Aluminiumkomponenten für viele Einbaumöglichkeiten
- Die spezielle Profilform gleicht Toleranzen im Einbau wie Winkel-, Breiten- und Höhenfehler aus.
- Die Aussparung im Profil, für M6 Zylinderschraube DIN 7984 mit Zentrierkerbe, erleichtert das richtige Setzen der Bohrungen.
- Das Aluminiumauszugssystem FR 9000 kann als vormontierte Version in kompletter Zusammenstellung oder für die Selbstbauweise von Zwischenabmessungen mit Einzelkomponenten wie Profilstangen, Rollenhaltern, Anschlägen und Kleinteilen bestellt werden.

Einbauabmessungen

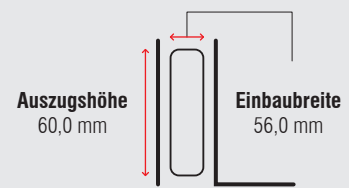

Länge	Auszugsweg	Best. Nr.	Länge	Auszugsweg	Best. Nr.
mm	mm		mm	mm	
450	315	*	1.300	910	*
500	350	*	1.400	980	*
550	385	*	1.500	1.050	*
600	420	*	1.600	1.120	*
650	455	*	1.700	1.190	*
700	490	*	1.800	1.260	*
750	525	*	1.900	1.330	*
800	560	*	2.000	1.400	*
850	595	*	2.100	1.470	*
900	630	*	2.200	1.540	*
950	665	*	2.300	1.610	*
1.000	700	*	2.400	1.680	*
1.100	770	*	2.500	1.750	*
1.200	840	*			

Mindestbestellmenge, Preis und Lieferzeit auf Anfrage

* auf Anfrage



Beispiel FR 9000 Einfachauszug

- 2 Außenprofile mit 4 Anschlägen und 2 Rollenhaltern
- 2 Innenprofile mit 2 Rollenhaltern
- alle Profile haben die gleiche Länge, einseitige Ausziehmöglichkeit



Beispiel FR 9000 Einfachauszug

- 2 Außenprofile mit 4 Anschlägen
- 2 Innenprofile mit 4 Rollenhaltern
- verschieden lange Profile, beidseitige Ausziehmöglichkeit

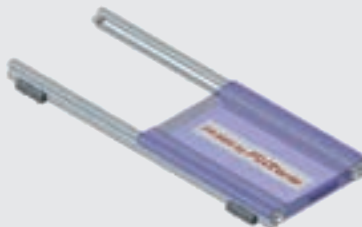

Beispiel FR 9000 Tischplattenauszug

- 2 Außenprofile mit 6 Anschlägen
- Tischplatte mit paarweise angeordneten Rollenhaltern

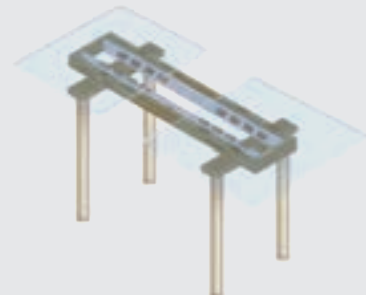

Einzelkomponenten für den Selbstbau

Grundprofil

Länge 6.140 mm

Best. Nr.

► 9201

Bestückungsset für Einfachauszug

2 x Rollenhalter mit toleranzausgleichender Kunststoffrolle (rot), 2 x Rollenhalter mit kunststoffummanteltem Kugellager (weiß), 4 x Anschläge, 16 x Innensechskantschrauben M6x20 / DIN 7984, 24 x Vierkantmuttern M6 / DIN 557

► 9200

Komplett montierter Einfachauszug

Länge

Auszug

Gewicht

Best. Nr.

pro Paar

mm

mm

kg

FR 9000

1.600

1.120

*

*

FR 9000

1.900

1.330

*

*

FR 9000

2.300

1.610

*





*

Mindestbestellmenge, Preis und Lieferzeit auf Anfrage

► Lagerartikel | * auf Anfrage



Spezifikationen

-  aufliegende Schubkastenmontage
-  12 mm
-  dynamisch bis 50 kg
-  massive Kunststoffrollen, Leiselaufrollen (Kunststoff)
-  Stahl, pulverbeschichtet

Hinweise

- Seitenstabilität
- vormontiertes Anschlagdämpfungs- und Aushängesicherungselement im Mittelprofil
- einfache Montage der Mittelprofile
- Überauszug serienmäßig
- beidseitig zwangsgeführt
- Selbsteinlauf
- im 32 mm Höhenraster austauschbar mit dem Einfachauszug FR 2021

Einbauabmessungen

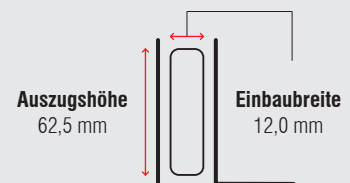





Länge	Auszugsweg	Gewicht	Best. Nr.
		pro Paar	reinweiß
mm	mm	kg	
200	200	0,70	► 1200
250	250	0,87	► 1201
300	320	1,03	► 1202
350	370	1,21	► 1203
400	420	1,37	► 1204
450	470	1,55	► 1205
500	550	1,74	► 1206
550	570	1,93	► 1207
600	620	2,11	► 1208
650	670	2,48	► 1260
700	750	2,60	► 1261
750	770	2,86	► 1262
800	820	3,06	► 1263

Verpackungseinheit – Garnituren pro Karton, alle Längen: 10

► Lagerartikel



Spezifikationen

-  aufliegende Schubkastenmontage
-  24 mm
-  dynamisch bis 200 kg (Vollauszug)
-  massive Kunststoffrollen
-  Stahl, verzinkt oder pulverbeschichtet

Hinweise

- hohe Seitenstabilität
- optimale Laufeigenschaften und Laufruhe durch integrierte Differentialwirkung
- integrierte Aushängesicherung im Mittelprofil
- beidseitig zwangsgeführt
- Selbsteinlauf

Einbauabmessungen

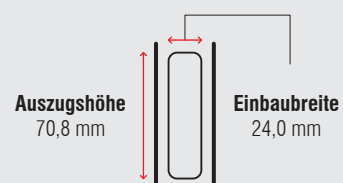

Länge	Auszugsweg	Gewicht	Best. Nr.	
			verzinkt	lichtgrau
	Vollauszug	pro Paar		
mm	mm	kg		
400	385	3,64	► 7150	*
450	435	4,11	► 7151	*
500	485	4,57	► 7152	*
550	535	5,04	► 7153	*
600	585	5,50	► 7154	*
650	635	5,97	► 7155	*
700	685	6,43	► 7156	*
750	735	6,90	► 7157	*
800	785	7,36	► 7158	*
850	835	7,83	► 7159	*
900	885	8,29	► 7160	*
950	935	8,76	► 7161	*
1.000	985	9,22	► 7162	► 7182
1.200	1.185	11,50	*	► 7184

Verpackungseinheit – Garnituren pro Karton: 400 bis 600 mm: 4 | 650 bis 1.000 mm: 2 | 1.200 mm: 1

► Lagerartikel | * auf Anfrage



Spezifikationen

-  Kunststoff

Hinweise

- Die Montagelehre ist für die Montage der Korpusprofile von FR 2021 und FR 6500 geeignet.
- Durch eine Klemmvorrichtung in der Lehre werden die Korpusprofile paß- und winkelgenau fixiert.
- Neben aufschlagenden Blenden ist ebenfalls innenliegender Anschlag (19 mm Tiefenversatz) möglich.

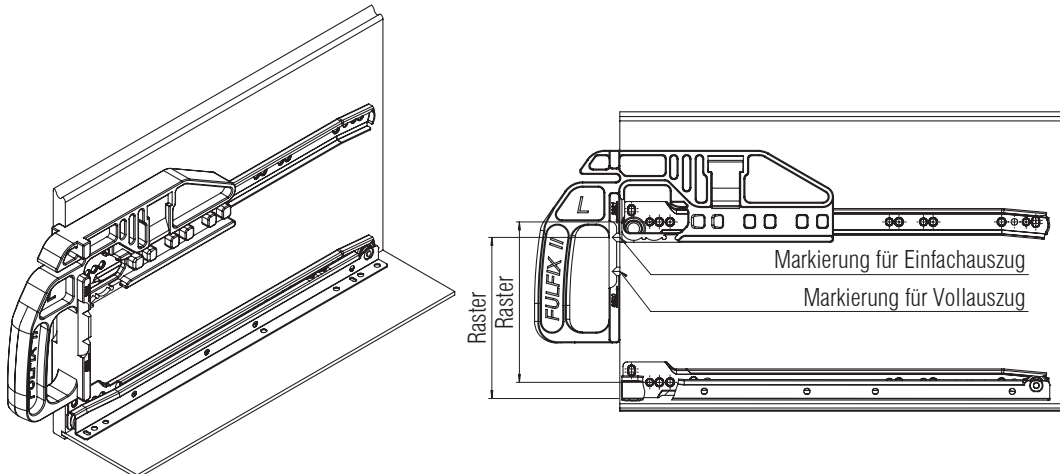

Bezeichnung	Gewicht	Best. Nr.
FULFIX II	0,34 kg	► 3000

Verpackungseinheit – Stück: 1

► Lagerartikel

FR 8001 ECD | Einzugsdämpfungssystem für Einfachauszüge

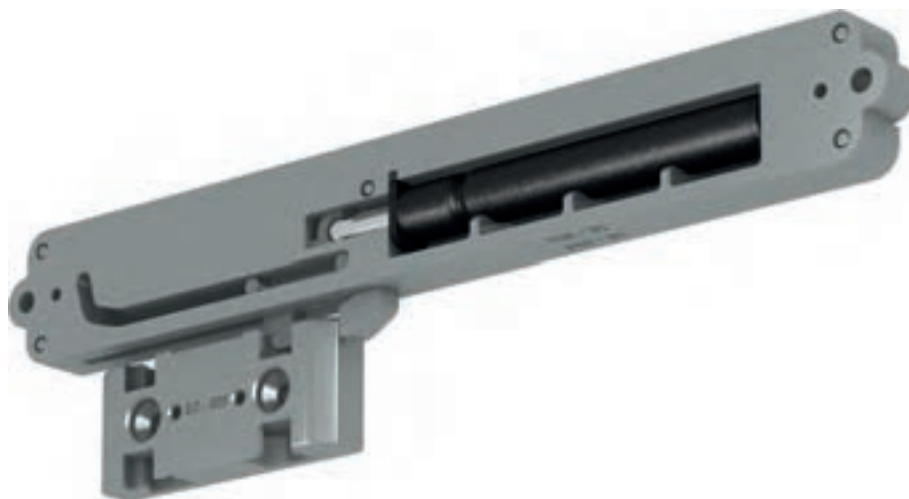

Spezifikationen

-  seitlich
-  12 mm
-  dynamisch bis 30 kg
-  Kunststoff, Stahl
-  +10 °C bis +40 °C

Hinweise

- mit jedem Auszug ab einer Mindesteinbaubreite von 12 mm kombinierbar
- Schubkasten wird ab 30 mm automatisch gedämpft eingezogen

Liefer-Set

- 2 x Dämpfungs- und Selbstzugsgehäuse
- 2 x Mitnehmer
- 1 x Montageanleitung
- 1 x Befestigungs-Set

Einbauskizze

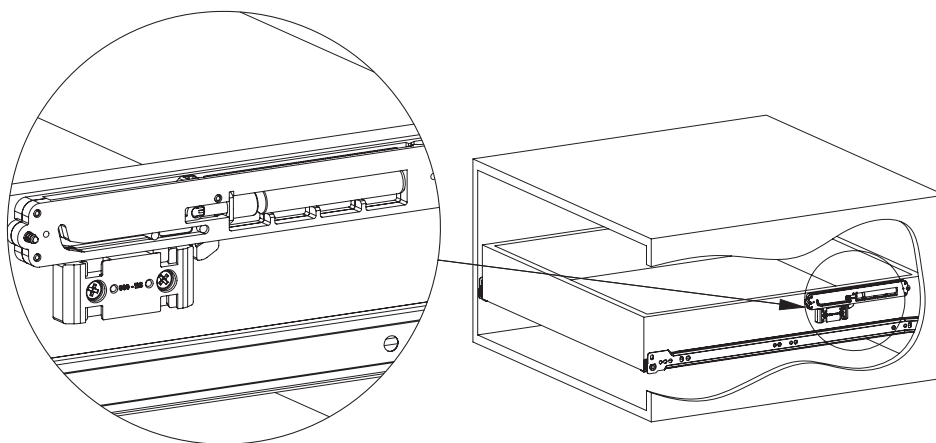

Bezeichnung

FR 8001 ECD

Best. Nr.

► 8001

Verpackungseinheit – Paar pro Karton: 1

► Lagerartikel

FR 8003 ECD | Einzugsdämpfungssystem für Einfachauszüge

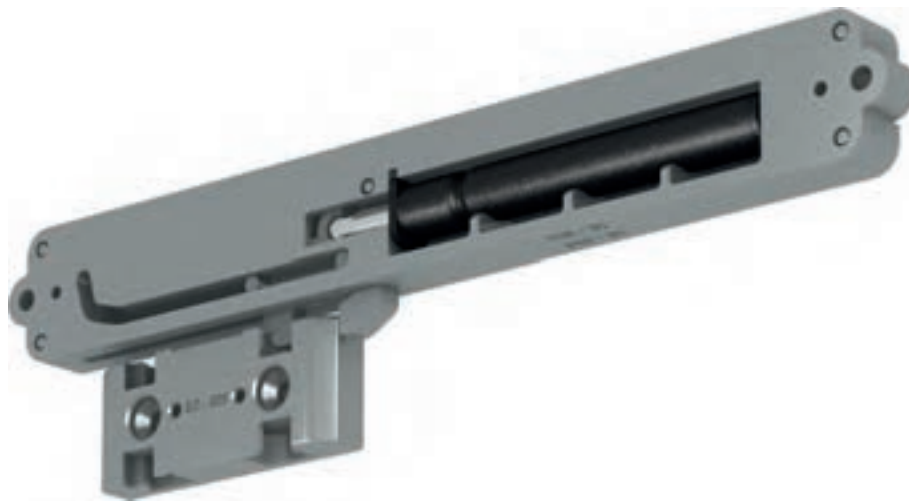

Spezifikationen

-  seitlich
-  12 mm
-  dynamisch bis 70 kg
-  Kunststoff, Stahl
-  +5 °C bis +40 °C

Hinweise

- mit jedem Auszug ab einer Mindesteinbaubreite von 12 mm kombinierbar
- Schubkasten wird ab 30 mm automatisch gedämpft eingezogen

Liefer-Set

- 2 x Dämpfungs- und Selbstzugsgehäuse
- 2 x Mitnehmer
- 1 x Montageanleitung
- 1 x Befestigungs-Set

Einbauskizze

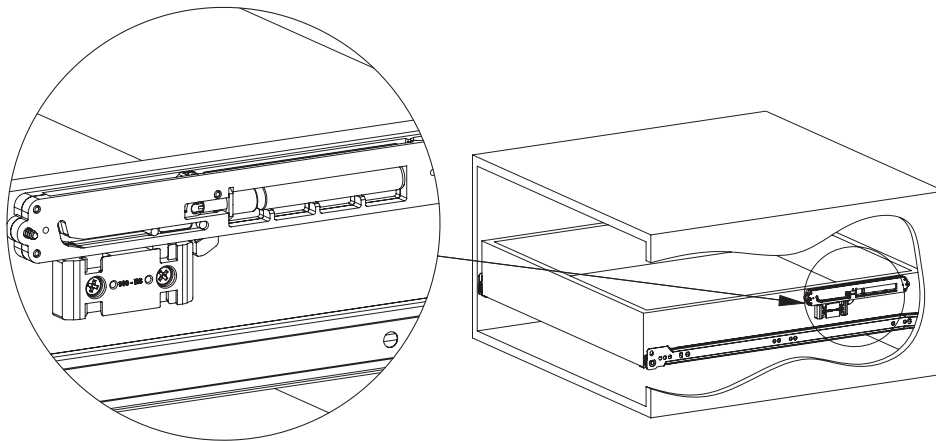

Bezeichnung

FR 8003 ECD kältetauglich

Best. Nr.

► 8003

Verpackungseinheit – Paar pro Karton: 1

► Lagerartikel

Über das Standardproduktsortiment hinaus bietet Ihnen FULTERER vielseitige Möglichkeiten für Ihre **individuellen Spezialanfertigungen**. Besonderen Wert legen wir dabei auf eine partnerschaftliche Zusammenarbeit, dafür stellen wir Ihnen gerne unser **Beratungs-, Produkt- und Anwendungs-Know-How** zur Verfügung. So können wir Ihre Wünsche und Anforderungen optimal erfüllen.

Der **Zeigewand-Einfachauszug FR 505-T** für die Deckenmontage hat eine Tragkraft von bis zu 80 kg und ist die optimale Lösung für die Befestigung von Zeigetafeln in Schau- und Ausstellungsräumen.

Die **Differential Kulissenschrankauszüge FR 775A ECD, FR 771A sowie FR 777A** eignen sich besonders für Ziehschränke im Wohnbereich, in Küchen, Apotheken und Arztpraxen, sowie für Archivierungsschränke und Vertikalschränke bei Betriebseinrichtungen.

26 | 31

KULISSEN- UND VERTIKALSCHRANK- AUSZUGSSYSTEME



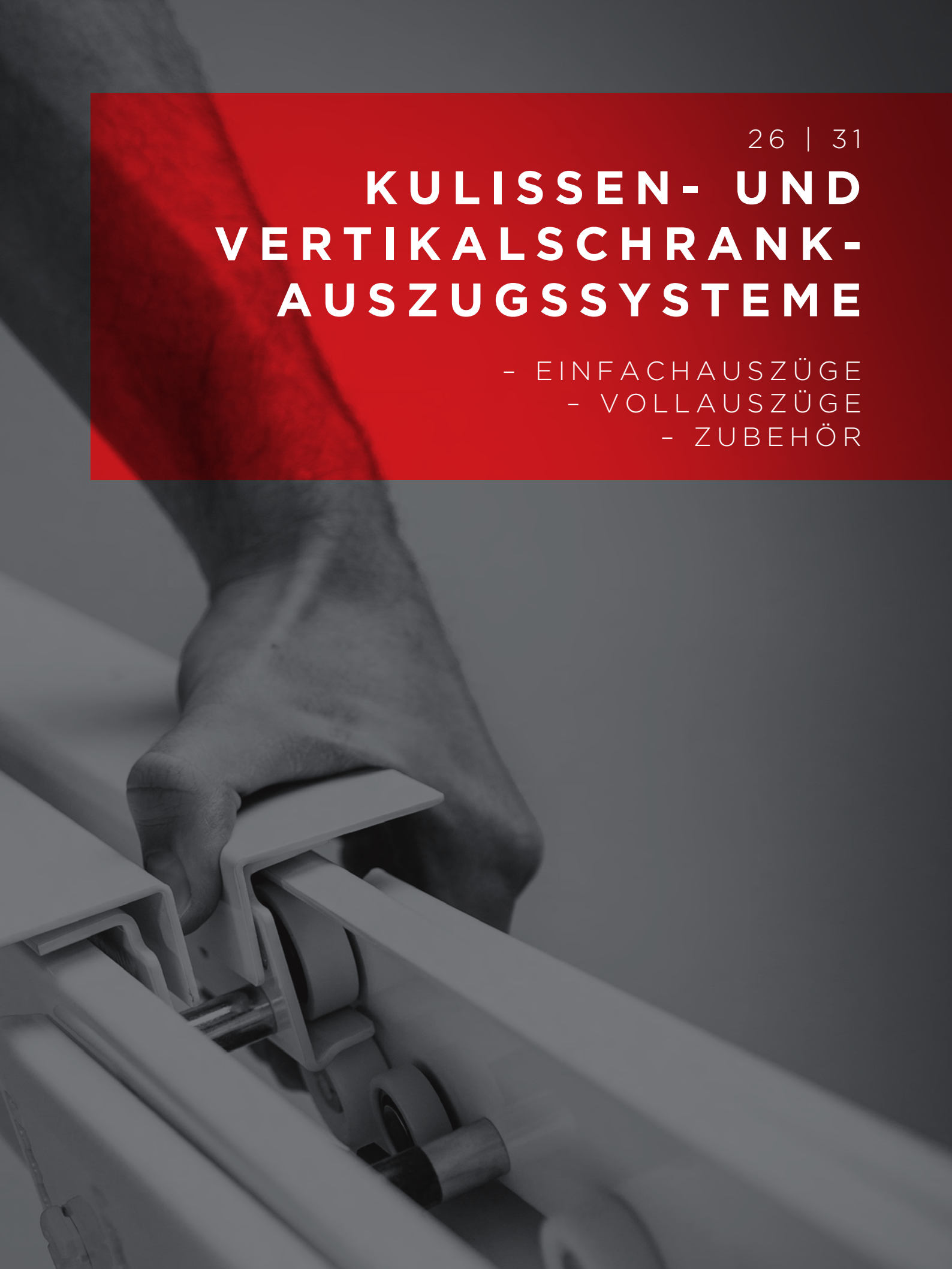

- EINFACHAUSZÜGE
- VOLLAUSZÜGE
- ZUBEHÖR



FR 505-T | Zeigewand-Einfachauszug



Spezifikationen

-  hängende Montage
-  min. 73 mm
-  dynamisch bis 80 kg
-  kunststoffummantelte Stahlkugellager
-  Stahl, pulverbeschichtet

Hinweise

- geeignete Auszugeinheit für alle Arten im Ausstellungs- und Ladenbau mit Zeigewänden, Türblättern etc.
- Seitenstabilität
- leichter, verkantungsfreier und geräuscharmer Lauf durch spezielle Rollenbestückung
- einfache Montage des Auszuges durch eingebrachte Befestigungsbohrungen mit Ansenkung für M6-Senkkopfschrauben
- Auszugsprofil mit Arretierung in eingeschobener und ausgezogener Position

Einbauabmessungen

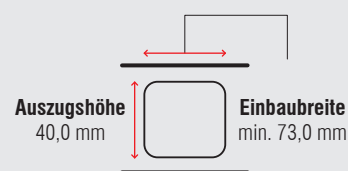



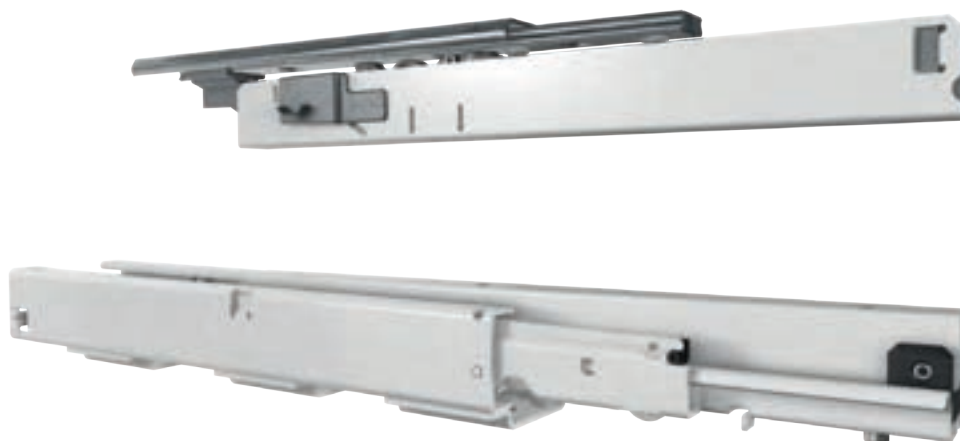

Länge	Auszugsweg	Gewicht	Best. Nr.	
			schwarz	reinweiß
	Vollauszug	pro Paar		
mm	mm	kg		
450	340	*	*	*
500	375	*	*	*
600	450	*	*	*
700	525	*	*	*
800	600	*	*	*
900	675	*	*	*
995	750	5,73	► 80134	*
1.050	790	*	*	*
1.100	825	*	*	*

Verpackungseinheit – Garnituren pro Karton, alle Längen: 4

► Lagerartikel | * auf Anfrage



Spezifikationen

-  Bodenmontage
-  min. 88,5 mm
-  dynamisch bis 75 kg
-  massive Kunststoffrollen
-  Stahl, pulverbeschichtet

Hinweise

- schnelle und einfache Montage durch patentierte Aufschiebetechnik
- Seiten- und Höhenverstellung integriert
- Empfehlung max. Schrankhöhe: 1.500 mm
- Empfehlung max. Schrankbreite: 400 mm

Einbauabmessungen

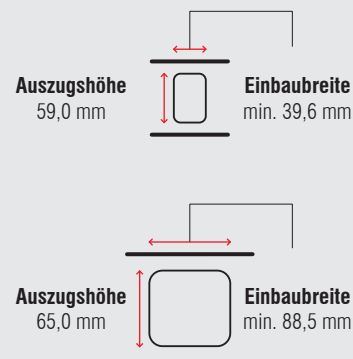





Länge	Auszugsweg	Gewicht	Best. Nr.
		pro Paar	reinweiß
mm	mm	kg	
400	385	5,67	▶ 4221
450	435	6,19	▶ 4222
500	485	6,89	▶ 4223
550	535	7,41	▶ 4224
600	585	8,12	▶ 4225
650	635	8,64	▶ 4226
700	685	9,16	▶ 4227
750	735	9,68	▶ 4228

Verpackungseinheit – Garnituren pro Karton, alle Längen: 1

▶ Lagerartikel



Spezifikationen

-  Bodenmontage
-  min. 108 mm
min. 135 mm (ECD)
-  dynamisch bis 120 kg
-  massive Kunststoffrollen,
kunststoffummantelte Stahlkugellager
-  Stahl, pulverbeschichtet

Hinweise

- Absenkung in ausgezogener und beladener Position maximal 5 mm
- schnelle und einfache Montage durch patentierte Aufschiebetechnik
- Seiten- und Höhenverstellung integriert
- Einzugsdämpfungssystem FR 771A ECD optional bestellbar; Best. Nr. 7749
- LGA-geprüft nach DIN 4554 mit 50.000 Zyklen
- Empfehlung max. Schrankhöhe: 2.000 mm
- Empfehlung max. Schrankbreite: 500 mm

Einbauabmessungen

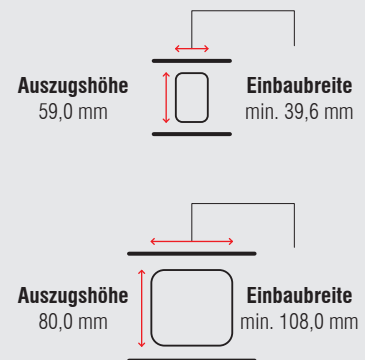



Länge	Auszugsweg	Gewicht	Best. Nr.
			reinweiß
mm	mm	kg	
400	384	6,85	▶ 7741
430	414	*	*
450	434	7,52	▶ 7742
480	464	*	*
500	484	8,38	▶ 7743
550	534	9,05	▶ 7744
600	584	9,77	▶ 7745
650	634	10,44	▶ 7746
700	684	11,11	▶ 7747
750	734	11,79	▶ 7748

Verpackungseinheit – Garnituren pro Karton, alle Längen: 1

▶ Lagerartikel | * auf Anfrage



Spezifikationen

-  Bodenmontage
-  min. 124 mm
min. 158 mm (ECD)
-  dynamisch bis 200 kg
-  massive Kunststoffrollen,
kunststoffummantelte Stahlkugellager
-  Stahl, pulverbeschichtet

Hinweise

- keine Absenkung in ausgezogener Position
- schnelle und einfache Montage durch patentierte Aufschiebetechnik
- Seiten- und Höhenverstellung integriert
- Einzugsdämpfungssystem FR 777A ECD optional bestellbar; Best. Nr. 7719
- Empfehlung max. Schrankhöhe: 2.500 mm
- Empfehlung max. Schrankbreite: 600 mm

Einbauabmessungen

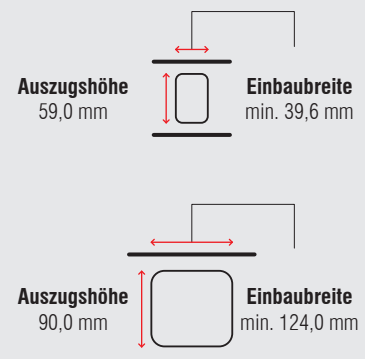

Länge	Auszugsweg	Gewicht	Best. Nr.
			reinweiß
mm	mm	kg	
400	384	10,39	► 7700
450	434	11,53	► 7701
500	484	12,69	► 7702
550	534	13,81	► 7703
600	584	14,83	► 7704
650	634	15,81	► 7705
700	684	17,07	► 7706
750	734	18,09	► 7707
800	784	19,22	► 7708
850	834	20,03	► 7709
900	884	21,37	► 7710
950	934	22,39	► 7711
1.000	984	23,41	► 7712
1.100	1.084	24,86	► 7713

Verpackungseinheit – Garnituren pro Karton, alle Längen: 1

► Lagerartikel

FR 771A ECD

Einzugsdämpfungssystem Nachrüst-Set
für Kulissenschrankauszug FR 771A

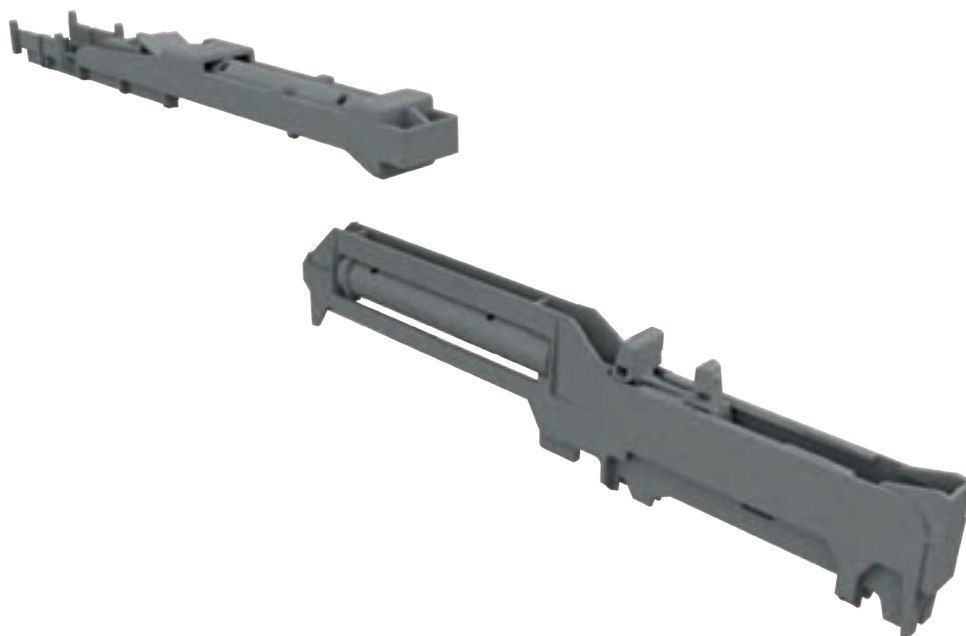

Spezifikationen

-  Kunststoff, Stahl
-  +5 °C bis +40 °C

Hinweise

- Einfache Montage durch Stecksystem – der Auszug FR 771A mit der Gegenführung ist bereits für den Einbau des Dämpfungssystems vorbereitet.
- Der Auszug wird vor dem Anschlag abgebremst und schließt zuverlässig selbsttätig, sanft und geräuschlos.
- Funktionalität des Einzugsdämpfungssystems ist sowohl bei leerer als auch bei voller Belastung gegeben.

Liefer-Set

Gegenführung:

- 1 x Dämpfungseinheit steckbar

Bodenführung:

- 1 x Dämpfungseinheit steckbar
- Montageanleitung

Bezeichnung

FR 771A ECD – Nachrüstset für Kulissenschrankauszug FR 771A

Best. Nr.

► 7749

Verpackungseinheit – Set im Polybeutel: 1

► Lagerartikel

FR 777A ECD

Einzugsdämpfungssystem Nachrüst-Set
für Kulissenschrankauszug FR 777A

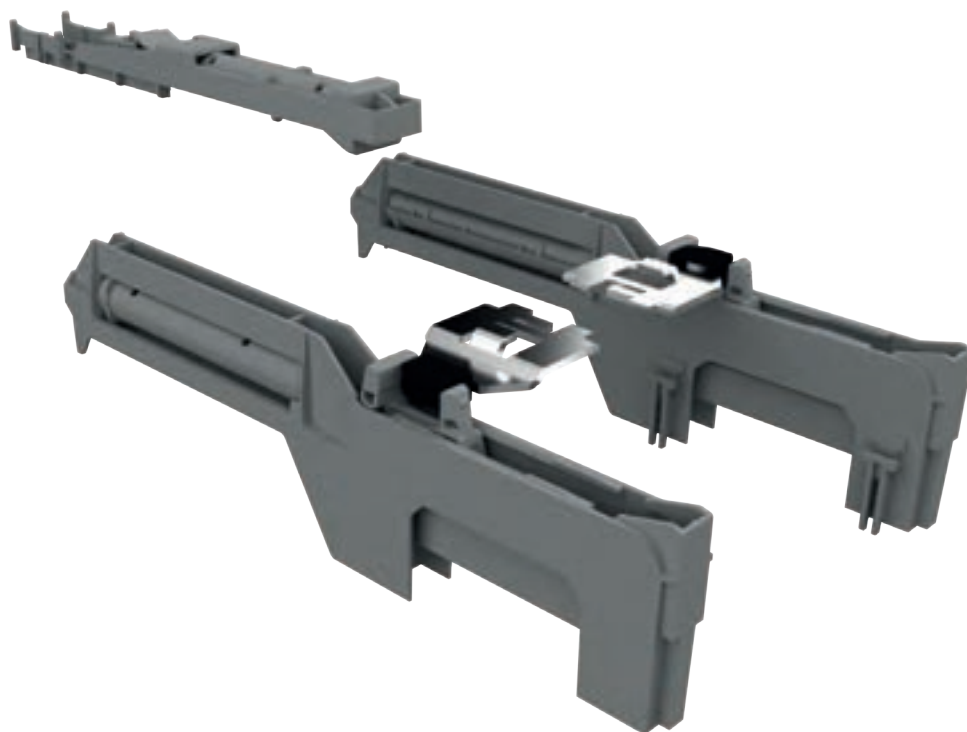

Spezifikationen

-  Kunststoff, Stahl
-  +5 °C bis +40 °C

Hinweise

- Einfache Montage durch Stecksystem – der Auszug FR 777A mit der Gegenführung ist bereits für den Einbau des Dämpfungssystems vorbereitet.
- Der Auszug wird vor dem Anschlag abgebremst und schließt zuverlässig selbsttätig, sanft und geräuschlos.
- Funktionalität des Einzugsdämpfungssystems ist sowohl bei leerer als auch bei voller Belastung gegeben.

Liefer-Set

- Gegenführung:**
- 1 x Dämpfungseinheit steckbar
- Bodenführung:**
- 2 x Dämpfungseinheit steckbar
 - 2 x Mitnehmer teil steckbar
 - Montageanleitung

Bezeichnung

FR 777 ECD – Nachrüstset für Kulissenschrankauszug FR 777A

Best. Nr.

▶ 7719

Verpackungseinheit – Set im Polybeutel: 1

▶ Lagerartikel

In vielen Bereichen des täglichen Lebens, von der **Verpflegungstechnik** über den **Kühlmöbelbau der Medizintechnik** bis hin zum **Fahrzeugbau** kommen FULTERER Auszugssysteme aus **rostfreiem Edelstahl** zum Einsatz. Sie sind korrosionsbeständig, langlebig und wartungsfreundlich. Das Ausgangsmaterial ist Bandstahl mit abgerundeten Kanten, bei den Kugellagern wird als Werkstoff Chromstahl der Güte 1.4034 verwendet.

Sämtliche Edelstahl-Auszüge sind **NSF-geprüft** und entsprechen den höchsten Ansprüchen öffentlicher Gesundheit und Sicherheit. Die NSF (National Sanitation Foundation) ist eine international anerkannte Institution für die Entwicklung und Einhaltung von Hygiene Standards in der lebensmittelverarbeitenden Industrie. Die Vergabe des NSF-Qualitäts-Zertifikats erfolgt nach Prüfung und entsprechender Erfüllung aller NSF-Anforderungen.

Für einen geräuschlosen und linear selbsttätigen Schliessvorgang verfügen FULTERER Produkte über **optionale Einzugsdämpfungssysteme (ECD)**, die auch teilweise nachträglich installiert werden können.

A grayscale photograph of a hand holding a metal sliding door handle. A large red rectangular overlay covers the bottom half of the image, containing white text. The background shows the hand and the handle against a light gray background.

34 | 49

**ROLLENGELAGERTE
AUSZUGSSYSTEME
AUS ROSTFREIEM
EDELSTAHL**

- EINFACHAUSZÜGE
- VOLLAUSZÜGE
- ZUBEHÖR



Spezifikationen

-  seitliche Schubkastenmontage
-  15 mm
-  dynamisch bis 50 kg
-  Leiselaufrollen (Kunststoff)
-  Chromstahl 1.4509 / 441
-  -25 °C bis +80 °C

Hinweise

- einseitig zwangsgeführt (rechts)
- Rückanschlag
- Selbsteinlauf
- passend zu Teleskopvollauszug FR 6010 SCC
- auch in hitzebeständiger Ausführung bis max. +210 °C erhältlich

Einbauabmessungen

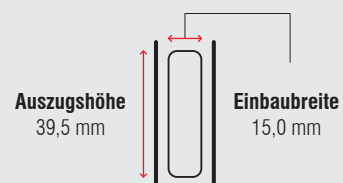

Länge	Auszugsweg	Gewicht	Best. Nr.
		pro Paar	
mm	mm	kg	
400	294	0,95	► 1102
450	344	1,05	► 1103
500	394	1,20	► 1104
550	424	1,34	► 1105
600	474	1,43	► 1106
650	524	1,56	► 1107
700	574	*	► 1108
750	624	*	► 1109

Verpackungseinheit – Garnituren pro Karton, alle Längen: 10

► Lagerartikel | * auf Anfrage



Spezifikationen

-  seitliche Schubkastenmontage
-  18 mm
-  dynamisch bis 50 kg
-  Leiselaufrollen (Kunststoff)
-  Chromstahl 1.4509 / 441
-  -25 °C bis +80 °C

Hinweise

- einseitig zwangsgeführt (rechts)
- Rückanschlag
- Selbsteinlauf
- passend zu den Differentialauszügen FR 790 SCC und FR 785 SCC

Einbauabmessungen

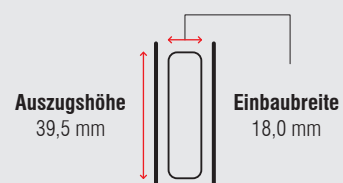

Länge	Auszugsweg	Gewicht	Best. Nr.
		pro Paar	
mm	mm	kg	
400	294	0,95	▶ 1601
450	344	1,07	▶ 1602
500	394	1,18	▶ 1603
550	424	1,30	▶ 1604
600	474	1,42	▶ 1605
650	524	1,52	▶ 1606
700	574	*	*
750	624	*	*

Verpackungseinheit – Garnituren pro Karton, alle Längen: 10

▶ Lagerartikel | * auf Anfrage



Spezifikationen

-  seitliche Schubkastenmontage
-  18 mm
-  dynamisch bis 50 kg
-  Leiselaufrollen (Kunststoff)
-  Chromstahl 1.4509 / 441
-  -25 °C bis +80 °C

Hinweise

- Korpusprofil mit Einhängelaschen und Sicherungsnase
- werkzeuglose Schnellmontage des Korpusprofils
- einseitig zwangsgeführt (rechts)
- Rückanschlag
- Selbsteinlauf
- passend zu Differentialauszug FR 785 SCC SC

Einbauabmessungen

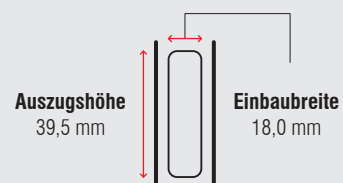

Länge	Auszugsweg	Gewicht	Best. Nr.
		pro Paar	
mm	mm	kg	
400	294	0,96	► 5302
450	344	1,05	*
500	394	1,17	► 5304
550	424	1,29	*
600	474	1,40	► 5306
650	524	1,60	*
700	574	*	*
750	624	1,78	*

Verpackungseinheit – Garnituren pro Karton, alle Längen: 10

► Lagerartikel | * auf Anfrage



Spezifikationen

-  aufliegende Schubkastenmontage
-  15 mm
-  dynamisch bis 50 kg
-  Leiselaufrollen (Kunststoff)
-  Chromstahl 1.4509 / 441
-  -25 °C bis +80 °C

Hinweise

- einseitig zwangsgeführt (rechts)
- Rückanschlag
- Selbsteinlauf
- auch in hitzebeständiger Ausführung bis max. +210 °C erhältlich

Einbauabmessungen

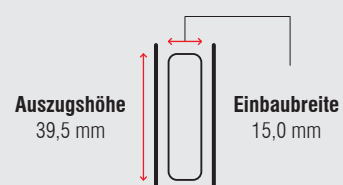







Länge	Auszugsweg	Gewicht	Best. Nr.
		pro Paar	
mm	mm	kg	
400	294	1,13	▶ 1510
450	344	1,20	▶ 1511
500	394	1,31	▶ 1512
550	424	1,48	▶ 1513
600	474	1,61	▶ 1514
650	524	1,79	▶ 1515
700	574	1,87	▶ 1516
750	624	2,01	▶ 1517

Verpackungseinheit – Garnituren pro Karton, alle Längen: 10

▶ Lagerartikel



Spezifikationen

-  aufliegende Schubkastenmontage
-  15 mm
-  dynamisch bis 100 kg
-  Chromstahlkugellager mit integriertem Kunststoffgleitring
-  Chromstahl 1.4509 / 441
-  -25 °C bis +80 °C

Hinweise

- Rückanschlag
- Selbsteinlauf
- auch in hitzebeständiger Ausführung bis max. +210 °C erhältlich

Einbauabmessungen

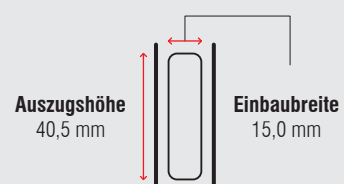

Länge	Auszugsweg	Gewicht	Best. Nr.
		pro Paar	
mm	mm	kg	
400	294	1,94	▶ 1060
450	344	2,17	▶ 1061
500	394	2,41	▶ 1062
550	444	2,64	▶ 1063
600	494	2,89	▶ 1064
650	544	3,13	▶ 1065
700	584	3,36	▶ 1066
750	634	3,59	▶ 1067

Verpackungseinheit – Garnituren pro Karton, alle Längen: 5

▶ Lagerartikel



Spezifikationen

-  seitliche Schubkastenmontage
-  15 mm
-  dynamisch bis 50 kg
-  massive Kunststoffrollen, Chromstahlkugellager
-  Chromstahl 1.4509 / 441
-  -25 °C bis +80 °C

Hinweise

- hohe Seitenstabilität
- Mittelprofilarretierung für leichtere Schubkastenmontage
- beidseitig zwangsgeführt
- gedämpfte Anschläge
- Selbsteinlauf
- passend zu Einfachauszug FR 1051 SCC
- auch in hitzebeständiger Ausführung bis max. +210 °C erhältlich

Einbauabmessungen

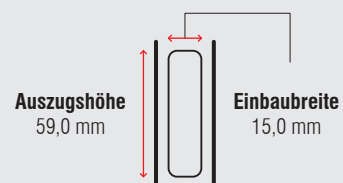

Länge	Auszugsweg	Gewicht	Best. Nr.	
			Kunststoffrollen	hitzebeständig
mm	mm	kg		
300	320	1,41	▶ 90212	*
350	395	1,63	▶ 90213	▶ 2521
400	445	1,79	▶ 90214	▶ 2522
450	495	2,05	▶ 90215	*
500	545	2,28	▶ 90216	▶ 2524
550	595	2,50	▶ 90217	▶ 2525
600	645	2,71	▶ 90218	▶ 2526
650	695	2,94	▶ 90219	*
700	745	3,22	▶ 90220	*
750	795	3,43	▶ 90221	*

Verpackungseinheit – Garnituren pro Karton, alle Längen: 6

▶ Lagerartikel | * auf Anfrage



Spezifikationen

-  seitliche Schubkastenmontage
-  18 mm
-  dynamisch bis 60 kg (Vollauszug)
dynamisch bis 48 kg (Überauszug)
-  massive Kunststoffrollen
-  Chromstahl 1.4509 / 441
-  -25 °C bis +80 °C

Hinweise

- hohe Seitenstabilität
- Korpus- und Schubkastenprofil mit Anschraubbohrungen
- optimale Laufeigenschaften und Laufruhe durch integrierte Differentialwirkung
- integrierte Aushängesicherung im Mittelprofil
- beidseitig zwangsgeführt
- gedämpfte Anschläge
- Selbsteinlauf
- passend zu Einfachauszug FR 1052 SCC
- Einzugsdämpfungssystem (ECD) optional bestellbar; siehe Seite 48

Einbauabmessungen

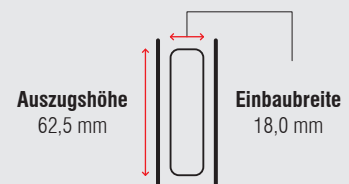

Länge	Auszugsweg		Gewicht	Best. Nr.	
	Vollauszug	Überauszug		Vollauszug	Überauszug
mm	mm	mm	kg		
335	320	395	*	*	*
350	335	410	1,47	► 8522	*
385	370	445	*	*	*
400	385	460	1,68	► 8524	*
435	420	495	*	*	*
450	435	510	1,91	► 8526	*
485	470	545	*	*	*
500	485	560	2,14	► 8528	*
535	520	595	*	*	*
550	535	610	2,52	► 8530	*
585	570	645	*	*	*
600	585	660	2,60	► 8532	*
635	620	695	*	*	*
650	635	710	2,83	► 8534	*
685	670	745	*	*	*
700	685	760	3,05	► 8536	*
735	720	795	*	*	*
750	735	810	*	*	*

Verpackungseinheit – Garnituren pro Karton, alle Längen: 5

► Lagerartikel | * auf Anfrage



Spezifikationen

-  seitliche Schubkastenmontage
-  18 mm
-  dynamisch bis 60 kg (Vollauszug)
dynamisch bis 48 kg (Überauszug)
-  massive Kunststoffrollen
-  Chromstahl 1.4509 / 441
-  -25 °C bis +80 °C

Hinweise

- hohe Seitenstabilität
- Korpusprofil mit Einhängelaschen und Sicherungsnase
- Schubkastenprofil ohne Anschraubbohrungen
- werkzeuglose Schnellmontage des Korpusprofils
- optimale Laufeigenschaften und Laufruhe durch integrierte Differentialwirkung
- integrierte Aushängesicherung im Mittelprofil
- beidseitig zwangsgeführt
- gedämpfte Anschläge
- Selbsteinlauf

- passend zu Einfachauszug FR 1052 SCC SC
- Einzugsdämpfungssystem (ECD) optional bestellbar; siehe Seite 48

Einbauabmessungen

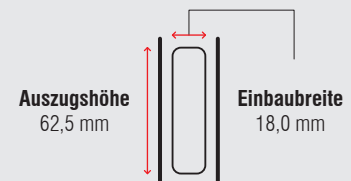







Länge	Auszugsweg		Gewicht	Best. Nr.	
	Vollauszug	Überauszug		Vollauszug	Überauszug
mm	mm	mm	kg		
335	320	395	*	*	*
350	335	410	1,50	▶ 8322	*
385	370	445	*	*	*
400	385	460	1,71	▶ 8324	*
435	420	495	*	*	*
450	435	510	1,92	▶ 8326	*
485	470	545	*	*	*
500	485	560	2,13	▶ 8328	*
535	520	595	*	*	*
550	535	610	2,36	▶ 8330	*
585	570	645	*	*	*
600	585	660	2,60	▶ 8332	*
635	620	695	*	*	*
650	635	710	2,86	▶ 8334	*
685	670	745	*	*	*
700	685	760	*	*	*
735	720	795	*	*	*
750	735	810	*	*	*

Verpackungseinheit – Garnituren pro Karton, alle Längen: 5

▶ Lagerartikel | * auf Anfrage



Spezifikationen

-  aufliegende Schubkastenmontage
-  18 mm
-  dynamisch bis 60 kg (Vollauszug)
dynamisch bis 48 kg (Überauszug)
-  massive Kunststoffrollen
-  Chromstahl 1.4509 / 441
-  +5 °C bis +40 °C

Hinweise

- hohe Seitenstabilität
- Korpus- und Schubkastenprofil mit Anschraubbohrungen
- optimale Laufeigenschaften und Laufruhe durch integrierte Differentialwirkung
- integrierte Aushängesicherung im Mittelprofil
- beidseitig zwangsgeführt
- Einzugsdämpfungssystem (ECD) vormontiert

Einbauabmessungen

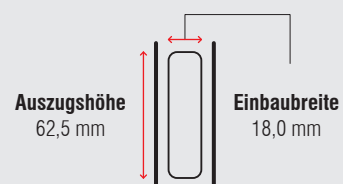

Länge	Auszugsweg		Gewicht	Best. Nr.	
	Vollauszug	Überauszug		Vollauszug	Überauszug
mm	mm	mm	kg		
335	320	395	*	*	*
350	335	410	1,60	► 8222	*
385	370	445	*	*	*
400	385	460	1,86	► 8224	*
435	420	495	*	*	*
450	435	510	1,91	► 8226	*
485	470	545	*	*	*
500	485	560	2,33	► 8228	*
535	520	595	*	*	*
550	535	610	2,58	► 8230	*
585	570	645	*	*	*
600	585	660	2,80	► 8232	*
635	620	695	*	*	*
650	635	710	3,03	► 8234	*
685	670	745	*	*	*
700	685	760	3,28	► 8236	*
735	720	795	*	*	*
750	735	810	*	*	*

Verpackungseinheit – Garnituren pro Karton, alle Längen: 5

► Lagerartikel | * auf Anfrage



Spezifikationen

- seitliche Schubkastenmontage
- 18 mm
- dynamisch bis 68 kg (Vollauszug)
dynamisch bis 53 kg (Überauszug)
- massive Kunststoffrollen
- Chromstahl 1.4509 / 441
- 25 °C bis +80 °C

Hinweise

- hohe Seitenstabilität
- Korpus- und Schubkastenprofil mit Anschraubbohrungen
- optimale Laufeigenschaften und Laufruhe durch integrierte Differentialwirkung
- integrierte Aushängesicherung im Mittelprofil
- beidseitig zwangsgeführt
- gedämpfte Anschläge
- Selbsteinlauf
- passend zu Einfachauszug FR 1052 SCC
- auch in warmfester Ausführung bis max. +110 °C erhältlich – Tragkraft 40 kg (Überauszug – Schubkastenprofil ohne Anschraubbohrungen)

Einbauabmessungen

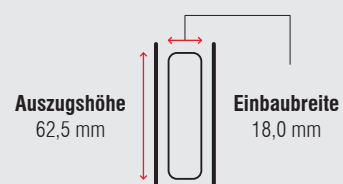

Länge	Auszugsweg		Gewicht	Best. Nr.	Best. Nr.	Best. Nr.
	Vollauszug	Überauszug				
mm	mm	mm	kg			
350	335	410	1,62	▶ 7900	*	▶ 7970
400	385	460	1,81	▶ 7901	*	*
450	435	510	2,04	▶ 7902	*	▶ 7972
500	485	560	2,28	▶ 7903	*	▶ 7973
550	535	610	2,49	▶ 7904	▶ 7924	▶ 7974
600	585	660	2,73	▶ 7905	*	▶ 7975
650	635	710	2,98	▶ 7906	▶ 7926	*
700	685	760	3,18	▶ 7907	*	*
750	735	810	*	*	*	*

Verpackungseinheit – Garnituren pro Karton, alle Längen: 5

▶ Lagerartikel | * auf Anfrage



Spezifikationen

-  seitliche Schubkastenmontage
-  18 mm
-  dynamisch bis 68 kg (Vollauszug)
dynamisch bis 53 kg (Überauszug)
-  massive Kunststoffrollen
-  Chromstahl 1.4509 / 441
-  -25 °C bis +80 °C

Hinweise

- hohe Seitenstabilität
- Korpusprofil mit Einhängelaschen und Sicherungsnase
- Schubkastenprofil ohne Anschraubbohrungen
- werkzeuglose Schnellmontage des Korpusprofils
- optimale Laufeigenschaften und Laufruhe durch integrierte Differentialwirkung
- integrierte Aushängesicherung im Mittelprofil
- beidseitig zwangsgeführt
- gedämpfte Anschläge
- Selbsteinlauf
- passend zu Einfachauszug FR 1052 SCC SC

Einbauabmessungen

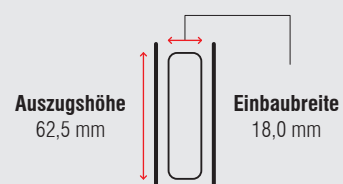

Länge	Auszugsweg		Gewicht	Best. Nr.	
	Vollauszug	Überauszug		Vollauszug	Überauszug
mm	mm	mm	kg		
350	335	410	1,60	*	▶ 8020
400	385	460	1,81	*	▶ 8021
450	435	510	2,04	*	▶ 8022
500	485	560	2,27	*	▶ 8023
550	535	610	2,50	*	▶ 8024
600	585	660	2,77	*	▶ 8025
650	635	710	2,98	*	▶ 8026
700	685	760	3,21	*	▶ 8027
750	735	810	*	*	*

Verpackungseinheit – Garnituren pro Karton, alle Längen: 5

▶ Lagerartikel | * auf Anfrage



Spezifikationen

- aufliegende Schubkastenmontage
- 18 mm
- dynamisch bis 68 kg (Vollauszug)
dynamisch bis 53 kg (Überauszug)
- massive Kunststoffrollen
- Chromstahl 1.4509 / 441
- 25 °C bis +80 °C

Hinweise

- hohe Seitenstabilität
- Korpus- und Schubkastenprofil mit Anschraubbohrungen
- optimale Laufeigenschaften und Laufruhe durch integrierte Differentialwirkung
- integrierte Aushängesicherung im Mittelprofil
- beidseitig zwangsgeführt
- gedämpfte Anschläge
- Selbsteinlauf

Einbauabmessungen

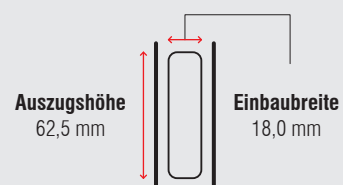

Länge	Auszugsweg		Gewicht	Best. Nr.	
	Vollauszug	Überauszug		Vollauszug	Überauszug
mm	mm	mm	kg		
350	335	410	*	*	*
400	385	460	1,95	▶ 7941	*
450	435	510	2,21	▶ 7942	*
500	485	560	2,46	▶ 7943	*
550	535	610	2,72	▶ 7944	▶ 81413
600	585	660	2,94	▶ 7945	*
650	635	710	3,17	▶ 7946	*
700	685	760	3,41	▶ 7947	*
750	735	810	*	*	*

Verpackungseinheit – Garnituren pro Karton, alle Längen: 5

▶ Lagerartikel | * auf Anfrage



Spezifikationen

- aufliegende Schubkastenmontage
- 24 mm
dynamisch bis 120 kg (Vollauszug)
dynamisch bis 105 kg (Überszug)
dynamisch bis 90 kg (warmfest)
- massive Kunststoffrollen
- Chromstahl 1.4509 / 441
- 25 °C bis +80 °C

Hinweise

- hohe Seitenstabilität
- Korpusprofil mit Anschraubbohrungen und Schubkastenprofil ohne Anschraubbohrungen
- optimale Laufeigenschaften und Laufruhe durch integrierte Differentialwirkung
- integrierte Aushängesicherung im Mittelprofil
- beidseitig zwangsgeführt
- Selbsteinlauf
- auch in warmfester Ausführung bis max. +110 °C erhältlich – Tragkraft 90 kg (Vollauszug)

Einbauabmessungen

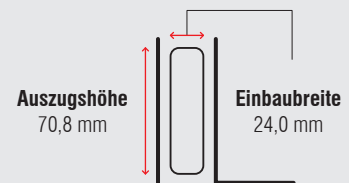

Länge	Auszugsweg		Gewicht	Best. Nr.	Best. Nr.	Best. Nr.
	Vollauszug	Überszug				
mm	mm	mm	kg			
400	385	460	3,51	▶ 7130	▶ 7140	*
450	435	510	4,00	▶ 7131	*	*
500	485	560	4,44	▶ 7132	▶ 7142	*
550	535	610	4,86	▶ 7133	▶ 7143	*
600	585	660	5,28	▶ 7134	▶ 7144	*
650	635	710	5,77	▶ 7135	▶ 7145	*
700	685	760	6,37	▶ 7136	*	*
750	735	810	7,00	▶ 7137	*	*

Verpackungseinheit – Garnituren pro Karton: 400 bis 600 mm: 4 | 650 bis 750 mm: 2

▶ Lagerartikel | * auf Anfrage



Spezifikationen

-  seitliche Schubkastenmontage
-  24 mm
-  dynamisch bis 120 kg (Vollauszug)
dynamisch bis 105 kg (Überszug)
-  massive Kunststoffrollen
-  Chromstahl 1.4509 / 441
-  -25 °C bis +80 °C

Hinweise

- hohe Seitenstabilität
- Korpusprofil mit Anschraubbohrungen und Schubkastenprofil ohne Anschraubbohrungen
- optimale Laufeigenschaften und Laufruhe durch integrierte Differentialwirkung
- integrierte Aushängesicherung im Mittelprofil
- beidseitig zwangsgeführt
- Selbsteinlauf
- auch in wärmefester Ausführung bis max. +110 °C erhältlich – Tragkraft 90 kg (Vollauszug), 80 kg (Überszug)

Einbauabmessungen

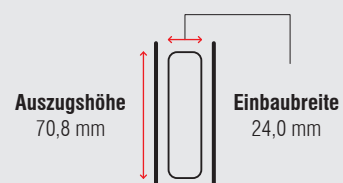

Länge	Auszugsweg		Gewicht	Best. Nr.	
	Vollauszug	Überszug		Vollauszug	Überszug
mm	mm	mm	kg		
400	385	460	3,50	▶ 7110	*
450	435	510	3,98	▶ 7111	*
500	485	560	4,42	▶ 7112	▶ 7122
550	535	610	4,84	▶ 7113	▶ 7123
600	585	660	5,30	▶ 7114	▶ 7124
650	635	710	5,76	▶ 7115	*
700	685	760	6,20	▶ 7116	*
750	735	810	6,63	▶ 7117	*

Verpackungseinheit – Garnituren pro Karton: 400 bis 600 mm: 4 | 650 bis 750 mm: 2

▶ Lagerartikel | * auf Anfrage

Easy Close Device

Einzugsdämpfungssystem Nachrüst-Set
für FR 785 SCC / FR 785 SCC SC / FR 786 SCC



ECD 78-S



Raum- und
Kühlraumtemperaturbereich
+5 °C bis +40 °C



ECD 78-C



Kühlraum- und
Gefrierraumtemperaturbereich
-10 °C bis +10 °C



ECD 78-F



Gefrierraumtemperaturbereich
-25 °C bis -5 °C

Bezeichnung	Gewicht	Best. Nr.
ECD 78-S	0,09 kg	► 83962
ECD 78-C	0,10	► 83442
ECD 78-F	0,10	► 83443

Verpackungseinheit – Set im Polybeutel: 1

► Lagerartikel



Spezifikationen

 Chromnickelstahl 1.4301 / 304

Hinweise

- Schloss mit Rückhalteschnappfunktion
- Rückhaltefunktion über Druckfeder
- Befestigung über 2 Gewindebolzen
- wird ohne Fangstift geliefert

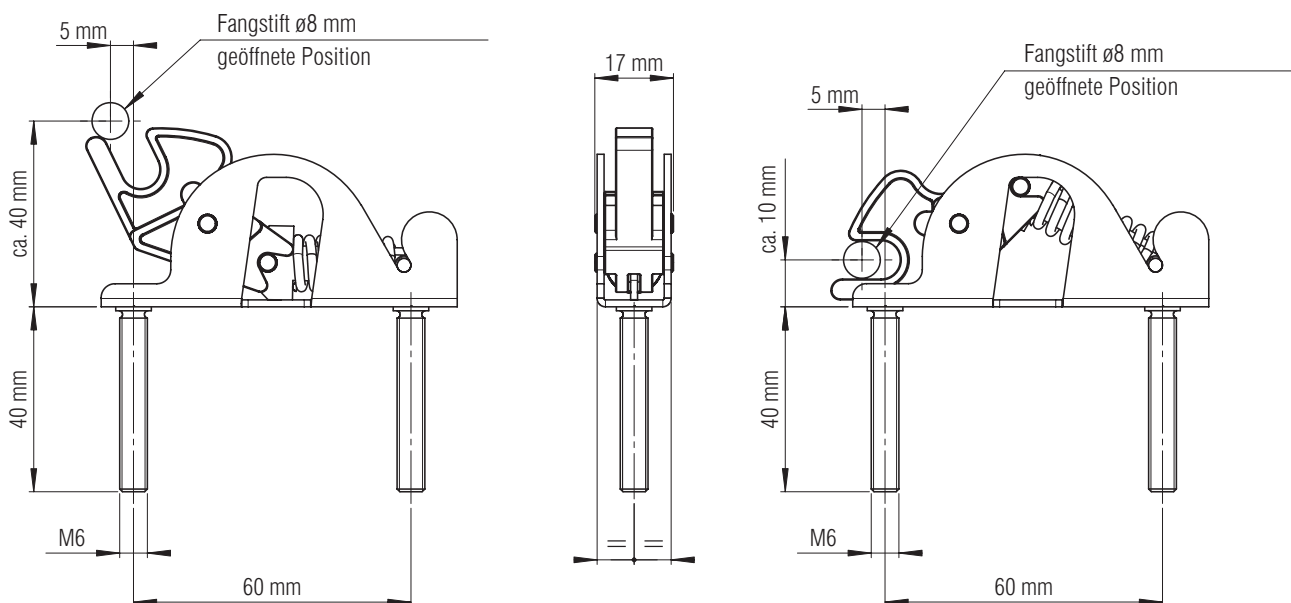

Bezeichnung

Schließmechanik

Best. Nr.

► 6100067

Verpackungseinheit – Stück: 1

► Lagerartikel

Bei unseren **Kugelkäfigführungen** lässt sich der Schubkasten vollständig ausziehen. Bei der Variante des **Überauszugs** sogar bis über die Korpusvorderkante.

Produkteigenschaften:

- breiter dynamischer Traglastbereich von 25 bis 500 kg
- Längenspektrum von 150 bis 1.500 mm
- Ausführungen in Stahl verzinkt, Chromstahl und Aluminium

Für individuelle Kundenanforderungen entwickeln wir auch kundenspezifische Sonderausführungen mit angepassten Befestigungsvarianten abgestimmt auf Kundenwunsch unter Berücksichtigung der unterschiedlichsten Materialien der vielseitigen Applikationen.



52 | 68





KUGELKÄFIG- FÜHRUNGEN

- EINFACHAUSZÜGE
- VOLLAUSZÜGE
- ZUBEHÖR

FR 5000 | Teleskopvollauszug



Spezifikationen

-  seitliche Schubkastenmontage
-  13 mm
-  dynamisch bis 45 kg
-  Kugelkäfig
-  Stahl, verzinkt

Hinweise

- Universal Lochbild im 32 mm Raster
- aushängen des Schubkastens durch Herunterdrücken des Trennhebels im Schubkastenprofil
- toleranzausgleichende Montagelaschen

Einbauabmessungen

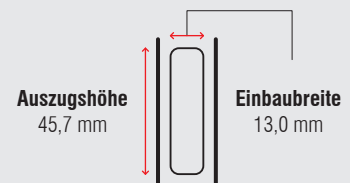







Länge	Auszugsweg	Gewicht	Best. Nr.
		pro Paar	verzinkt
mm	mm	kg	
250	250	0,73	▶ 5050
300	302	0,89	▶ 5051
350	354	1,07	▶ 5052
400	400	1,17	▶ 5053
450	452	1,35	▶ 5054
500	515	1,53	▶ 5055
550	558	1,68	▶ 5056
600	600	1,83	▶ 5057
650	650	1,98	▶ 5058
700	705	2,14	▶ 5059

Verpackungseinheit – Garnituren pro Karton, alle Längen: 10

▶ Lagerartikel



Spezifikationen

-  seitliche Schubkastenmontage
-  12,8 mm
-  dynamisch bis 45 kg
-  Kugelkäfig
-  Stahl, verzinkt
-  +5 °C bis +40 °C

Hinweise

- Universal Lochbild im 32 mm Raster
- aushängen des Schubkastens durch Herunterdrücken des Trennhebels im Schubkastenprofil
- toleranzausgleichende Montagelaschen

Einbauabmessungen

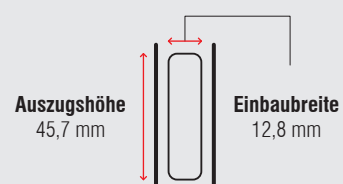

Länge	Auszugsweg	Gewicht	Best. Nr.
		pro Paar	verzinkt
mm	mm	kg	
300	245	0,90	► 5061
355	350	1,05	► 5062
405	400	1,20	► 5063
450	450	1,36	► 5064
500	500	1,51	► 5065
550	550	1,61	► 5066
600	600	1,81	► 5067
650	650	1,97	► 5068
700	700	2,13	► 5069





Verpackungseinheit – Garnituren pro Karton, alle Längen: 10

► Lagerartikel

FR 5002 CNS | Teleskopvollauszug



Spezifikationen

-  seitliche Schubkastenmontage
-  13,1 mm
-  dynamisch bis 45 kg
-  Chromstahlkugelläufig
-  Chromnickelstahl 1.4301 / 304

Hinweise

- Universal Lochbild im 32 mm Raster
- aushängen des Schubkastens durch Herunterdrücken des Trennhebels im Schubkastenprofil
- toleranzausgleichende Montagelaschen

Einbauabmessungen

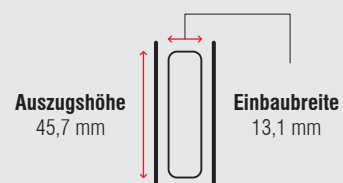





Länge	Auszugsweg	Gewicht	Best. Nr.
		pro Paar	Chromnickelstahl
mm	mm	kg	
250	250	*	*
300	300	*	*
350	350	*	*
400	400	1,18	► 5113
450	450	1,32	► 5114
500	500	1,50	► 5115
550	550	1,65	► 5116
600	600	1,80	► 5117
650	650	*	*
700	700	*	*
750	750	*	*

Verpackungseinheit – Garnituren pro Karton, alle Längen: 10

► Lagerartikel | * auf Anfrage



Spezifikationen

-  seitliche Schubkastenmontage
-  13 mm
-  dynamisch bis 30 kg
-  Kugelkäfig
-  Stahl, verzinkt

Hinweise

- Universal Lochbild im 32 mm Raster
- aushängen des Schubkastens durch Herunterdrücken des Trennhebels im Schubkastenprofil
- toleranzausgleichende Montagelaschen
- Selbsteinzugsmechanik

Einbauabmessungen

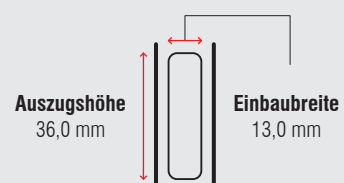





Länge	Auszugsweg	Gewicht	Best. Nr.
		pro Paar	verzinkt
mm	mm	kg	
250	254	0,58	► 5080
300	305	0,69	► 5081
350	356	0,82	► 5082
400	406	0,92	► 5083
450	457	1,06	► 5084
500	508	1,15	► 5085
550	559	1,27	► 5086
600	610	1,39	► 5087

Verpackungseinheit – Garnituren pro Karton, alle Längen: 20

► Lagerartikel



Spezifikationen

-  seitliche Schubkastenmontage
-  13 mm
-  dynamisch bis 90 kg
-  Kugelhäufig
-  Stahl, verzinkt

Hinweise

- Universal Lochbild im 32 mm Raster
- aushängen des Schubkastens durch Herunterdrücken des Trennebels im Schubkastenprofil
- toleranzausgleichende Montagelaschen

Einbauabmessungen

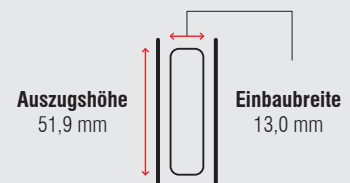





Länge	Auszugsweg	Gewicht	Best. Nr.
		pro Paar	verzinkt
mm	mm	kg	
300	300	1,37	*
350	350	1,59	▶ 5152
400	400	1,83	▶ 5153
450	450	2,05	▶ 5154
500	500	2,33	▶ 5155
550	550	2,69	▶ 5156
600	600	2,80	▶ 5157
650	650	3,05	▶ 5158
700	700	3,30	▶ 5159

Verpackungseinheit – Garnituren pro Karton: 300 bis 450 mm: **10** | 500 bis 550 mm: **8** | 600 bis 700 mm: **6**

▶ Lagerartikel | * auf Anfrage



Spezifikationen

-  seitliche Schubkastenmontage
-  19,5 mm
-  dynamisch bis 250 kg
-  Chromstahlkugellkäfig
-  Stahl, verzinkt

Hinweise

- symmetrische Ausführung – daher beidseitig verwendbar
- unzerlegbar

Einbauabmessungen

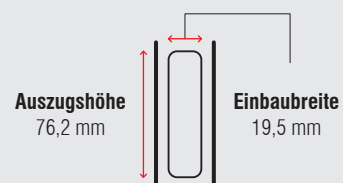





Länge	Auszugsweg	Gewicht	Best. Nr.
		pro Paar	verzinkt
mm	mm	kg	
203,2	203,2	1,95	*
254,0	254,0	2,45	*
304,8	304,8	2,98	*
355,6	355,6	3,48	▶ 5503
406,4	406,4	4,00	▶ 5504
457,2	457,2	4,70	▶ 5505
508,0	508,0	5,20	▶ 5506
558,8	558,8	5,55	▶ 5507
609,6	609,6	6,05	▶ 5508
660,4	660,4	6,60	▶ 5509
711,2	711,2	7,10	▶ 5510
762,0	762,0	7,55	▶ 5511
812,8	812,8	8,10	▶ 5512
863,3	863,3	8,60	▶ 5513
914,4	914,4	9,10	▶ 5514
965,2	965,2	9,60	▶ 5515
1.016,0	1.016,0	10,30	▶ 5516
1.066,8	1.066,8	11,00	▶ 5517
1.117,6	1.117,6	11,40	▶ 5518
1.168,4	1.168,4	11,80	▶ 5519
1.219,2	1.219,2	12,30	▶ 5520
1.270,0	1.270,0	12,70	▶ 5521
1.320,0	1.320,0	13,20	▶ 5522
1.371,6	1.371,6	13,60	▶ 5523
1.422,4	1.422,4	14,10	▶ 5524
1.473,2	1.473,2	14,60	▶ 5525
1.524,0	1.524,0	15,40	▶ 5526

Verpackungseinheit – Garnituren pro Karton: 203,2 bis 609,6 mm: **4** | 660,4 bis 863,3 mm: **2** | 914,4 bis 1.524,0 mm: **1** ▶ Lagerartikel | * auf Anfrage

FR 5400L | Teleskopvollauszug mit Verriegelung



Spezifikationen

-  seitliche Schubkastenmontage
-  19,5 mm
-  dynamisch bis 250 kg
-  Chromstahlkugelläufig
-  Stahl, verzinkt

Hinweise

- mit Verriegelung in geschlossener sowie ausgezogener Position
- nicht symmetrisch – Funktion des Verriegelungshebels
- unzerlegbar

Einbauabmessungen

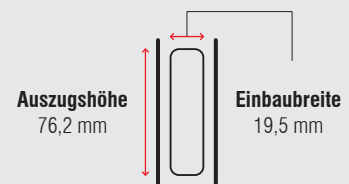





Länge	Auszugsweg	Gewicht	Best. Nr.
		pro Paar	verzinkt
mm	mm	kg	
355,6	355,6	3,75	▶ 5603
406,4	406,4	4,27	▶ 5604
457,2	457,2	4,82	▶ 5605
508,0	508,0	5,35	▶ 5606
558,8	558,8	5,85	▶ 5607
609,6	609,6	6,32	▶ 5608
660,4	660,4	7,00	▶ 5609
711,2	711,2	7,45	▶ 5610
762,0	762,0	7,95	▶ 5611
812,8	812,8	8,50	▶ 5612
863,6	863,6	9,00	▶ 5613
914,4	914,4	9,50	▶ 5614
965,2	965,2	10,00	▶ 5615
1.016,0	1.016,0	10,70	▶ 5616
1.066,8	1.066,8	11,40	▶ 5617
1.117,6	1.117,6	11,80	▶ 5618
1.168,4	1.168,4	12,30	▶ 5619
1.219,2	1.219,2	12,70	▶ 5620
1.270,0	1.270,0	13,10	▶ 5621
1.320,8	1.320,8	13,80	▶ 5622
1.371,6	1.371,6	14,10	▶ 5623
1.422,4	1.422,4	14,50	▶ 5624
1.473,2	1.473,2	15,00	▶ 5625
1.524,0	1.524,0	15,80	▶ 5626

Verpackungseinheit – Garnituren pro Karton: 355,6 bis 609,6 mm: 4 | 660,4 bis 863,6 mm: 2 | 914,4 bis 1.524,0 mm: 1

▶ Lagerartikel



Spezifikationen

-  seitliche Schubkastenmontage
-  26 mm
-  dynamisch bis 350 kg
-  Chromstahlkugellkäfig
-  Stahl, verzinkt

Hinweise

- symmetrische Ausführung
- unzerlegbar
- flache Montage möglich – mit reduzierter Belastbarkeit
- mit 25 mm Überauszug

Einbauabmessungen

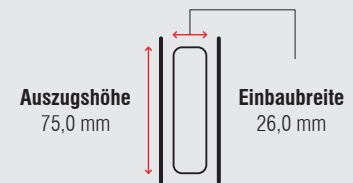





Länge	Auszugsweg	Gewicht	Best. Nr.
		pro Paar	verzinkt
mm	mm	kg	
300	325	5,35	*
350	375	6,20	*
400	425	7,10	*
450	475	7,55	*
500	525	8,45	*
550	575	9,35	*
600	625	10,80	*
650	675	11,10	*
700	725	12,00	*
750	765	12,90	*
800	825	13,80	*
850	875	14,70	*
900	925	15,60	*
950	975	16,50	*
1.000	1.025	17,40	*

Verpackungseinheit – Garnituren pro Karton: 300 bis 550 mm: 2 | 600 bis 1.000 mm: 1

* auf Anfrage



Spezifikationen

-  seitliche Schubkastenmontage
-  32 mm
-  dynamisch bis 220 kg
-  Chromstahlkugelläufig
-  Stahl, verzinkt

Hinweise

- mit 50 % Überauszug
- symmetrische Ausführung
- unzerlegbar
- flache Montage möglich – mit reduzierter Belastbarkeit

Einbauabmessungen

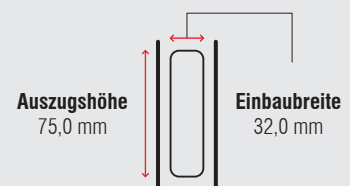





Länge	Auszugsweg	Gewicht	Best. Nr.
		pro Paar	verzinkt
mm	mm	kg	
300	465	5,49	*
350	540	6,45	*
400	615	7,45	*
450	690	8,55	*
500	765	9,50	*
550	840	10,50	*
600	915	11,40	*
650	990	12,50	*
700	1.065	13,40	*
750	1.140	14,50	*
800	1.215	15,40	*
850	1.290	16,40	*
900	1.365	17,30	*
950	1.440	18,30	*
1.000	1.515	19,30	*

Verpackungseinheit – Garnituren pro Karton: 300 bis 550 mm: 2 | 600 bis 1.000 mm: 1

* auf Anfrage



Spezifikationen

-  seitliche Schubkastenmontage
-  39 mm
-  dynamisch bis 500 kg
-  Chromstahlkugelförmig
-  Stahl, verzinkt

Hinweise

- Kugelförmigauszug für höchste Belastungen
- symmetrische Ausführung
- unzerlegbar
- flache Montage möglich – mit reduzierter Belastbarkeit
- mit Anschlaggummi

Einbauabmessungen

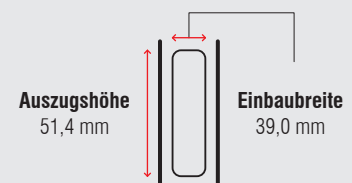





Länge	Auszugsweg	Gewicht	Best. Nr.
		pro Paar	verzinkt
mm	mm	kg	
400	400	8,80	*
450	450	10,00	*
500	500	11,20	*
550	550	12,40	*
600	600	13,60	*
650	650	14,80	*
700	700	16,00	*
750	750	17,20	*
800	800	18,40	*
850	850	19,60	*
900	900	20,80	*
950	950	22,00	*
1.000	1.000	23,30	*

Verpackungseinheit – Garnituren pro Karton, alle Längen: 1

* auf Anfrage



Spezifikationen

-  seitliche Schubkastenmontage
-  19,1 mm
-  dynamisch bis 95 kg
-  Chromstahlkugelläufig
-  Stahl, verzinkt

Hinweise

- aushängen des Schubkastens durch Herunterdrücken des Trennhebels im Schubkastenprofil
- symmetrische Ausführung
- Schubkasten wird durch Arretierung in geschlossener Position gehalten
- optional als FR 5609 OE mit 25 mm Überauszug lieferbar

Einbauabmessungen

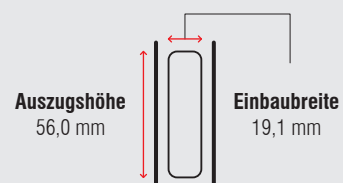





Länge	Auszugsweg	Gewicht	Best. Nr.
		pro Paar	verzinkt
mm	mm	kg	
750	750	4,46	*
800	800	4,76	*
850	850	5,06	*
900	900	5,36	*
950	950	5,66	*
1.000	1.000	5,97	*
1.050	1.050	6,26	*
1.100	1.100	6,56	*

Verpackungseinheit – Garnituren pro Karton, alle Längen: 4

* auf Anfrage



Spezifikationen

-  seitliche Schubkastenmontage
-  19,1 mm
-  dynamisch bis 115 kg
-  Chromstahlkugelläufig
-  Stahl, verzinkt

Hinweise

- aushängen der Schubkastens durch Herunterdrücken des Trennhebels im Schubkastenprofil
- symmetrische Ausführung
- Schubkasten wird durch Arretierung in geschlossener Position gehalten

Einbauabmessungen

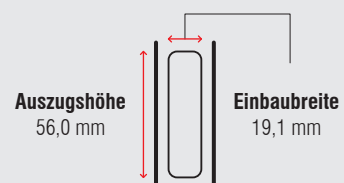

Länge	Auszugsweg	Gewicht	Best. Nr.
		pro Paar	verzinkt
mm	mm	kg	
350	375	2,01	*
400	425	2,33	*
450	475	2,64	*
500	525	2,95	*
550	575	3,26	*
600	625	3,58	*
650	675	3,87	*
700	725	4,17	*





Verpackungseinheit – Garnituren pro Karton: 350 bis 450 mm: **8** | 500 bis 600 mm: **6** | 650 bis 700 mm: **4**

* auf Anfrage

FR 5826 | Teleskopvollauszug aus Aluminium



Spezifikationen

-  seitliche Schubkastenmontage
-  26 mm
-  dynamisch bis 300 kg
-  Chromstahlkugellkäfig
-  Aluminium

Hinweise

- Auszug mit geringem Gewicht – hohe Belastbarkeit
- symmetrische Ausführung
- unzerlegbar
- flache Montage möglich – mit reduzierter Belastbarkeit

Einbauabmessungen

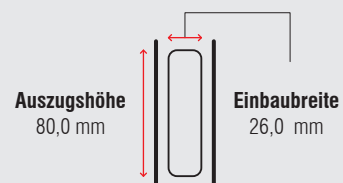

Länge	Auszugsweg	Gewicht	Best. Nr.
		pro Paar	Aluminium
mm	mm	kg	
300	300	2,41	*
350	350	2,85	*
400	400	3,31	*
450	450	3,76	*
500	500	4,20	*
550	550	4,63	*
600	600	5,04	*
650	650	5,51	*
700	700	5,86	*
750	750	6,25	*
800	800	6,72	*
850	850	7,22	*
900	900	7,65	*
950	950	7,95	*
1.000	1.000	8,50	*





Verpackungseinheit – Garnituren pro Karton: 300 bis 750 mm: **3** | 800 bis 1.000 mm: **2**

* auf Anfrage

FR 5328 | Zwei-Wege-Einfachauszug



Spezifikationen

-  seitliche Schubkastenmontage
-  13 mm
-  dynamisch bis 400 kg
-  Chromstahlkugellkäfig
-  Stahl, verzinkt

Hinweise

- Zwei-Wege-Einfachauszug – Auszugsfunktion in beide Richtungen mit Endanschlag
- symmetrische Ausführung
- unzerlegbar
- flache Montage möglich – mit reduzierter Belastbarkeit

Einbauabmessungen

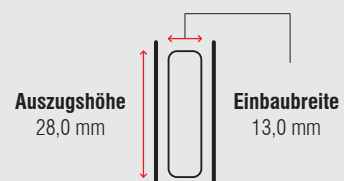

Länge	Auszugsweg	Gewicht	Best. Nr.
		pro Paar	verzinkt
mm	mm	kg	
130	74	0,54	*
210	116	0,90	*
290	148	1,26	*
370	190	1,60	*
450	232	1,96	*
530	274	2,32	*
610	316	2,62	*
690	358	2,96	*
770	400	3,30	*
850	433	3,66	*
930	475	4,00	*
1.010	517	4,34	*
1.090	559	4,70	*
1.170	601	5,04	*



Verpackungseinheit – Garnituren pro Karton, alle Längen: 5

* auf Anfrage

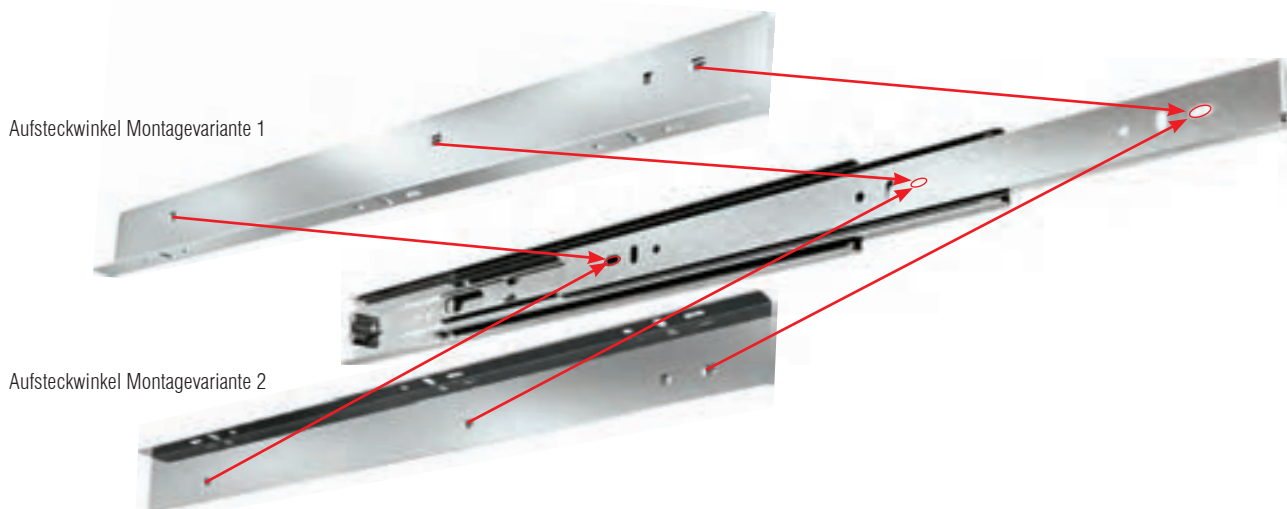
FR 5000 ASW | Aufsteckwinkel für FR 5000



Spezifikationen

-  seitlich am Auszug
-  14 mm
-  Stahl, verzinkt

Hinweise

- spezieller Aufsteckwinkel für seitliche Montage an FR 5000
- für diverse Anbindungsmöglichkeiten:
 - Bodenmontage
 - Tablar montage
 - aufliegende Schubkastenmontage

Länge Aufsteckwinkel	Länge Auszug	Gewicht	Best. Nr.
		pro Set	verzinkt
mm	mm	kg	
400	400	0,36	► 5032
450	452	0,41	► 5033
500	515	0,46	► 5043
550	558	0,51	► 5035



Verpackungseinheit – Paare pro Box, alle Längen: 30

► Lagerartikel

FR 5400 ASW | Anschraubwinkel für FR 5400 und FR 5400L



Spezifikationen

-  seitlich am Auszug
-  250 kg
-  Stahl, verzinkt

Hinweise

- spezieller Anschraubwinkel für seitliche Montage an FR 5400 und FR 5400L
- für diverse Anbindungsmöglichkeiten:
 - Bodenmontage
 - Tablarmontage
 - aufliegende Schubkastenmontage

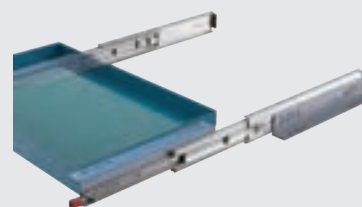

Auszugsmodell	Auszugslänge	Länge Anschraubwinkel und Best. Nr.			
		305 mm	406 mm	559 mm	711 mm
	mm	*	*	*	*
5400	304,8	2 Sets			
5400 / 5400L	355,6	2 Sets			
5400 / 5400L	406,4		2 Sets		
5400 / 5400L	457,2		2 Sets		
5400 / 5400L	508,0		2 Sets		
5400 / 5400L	558,8			2 Sets	
5400 / 5400L	609,6			2 Sets	
5400 / 5400L	660,4			2 Sets	
5400 / 5400L	711,2				2 Sets
5400 / 5400L	762,0				2 Sets
5400 / 5400L	812,8				2 Sets
5400 / 5400L	863,6	4 Sets			
5400 / 5400L	914,4	4 Sets			
5400 / 5400L	965,0	2 Sets		2 Sets	
5400	1.016,0	2 Sets		2 Sets	
5400L	1.016,0	3 Sets		1 Set	
5400	1.066,8	2 Sets		1 Set	1 Set
5400L	1.066,8	3 Sets			1 Set
5400	1.117,6	2 Sets		2 Sets	
5400L	1.117,6	2 Sets		1 Set	1 Set
5400	1.168,4	2 Sets		2 Sets	
5400L	1.168,4	2 Sets		1 Set	1 Set
5400	1.219,2	2 Sets			2 Sets
5400L	1.219,2	3 Sets			1 Set
5400 / 5400L	1.270,0	3 Sets			1 Set
5400 / 5400L	1.320,8	2 Sets	1 Set		1 Set
5400	1.371,6		1 Set	3 Sets	
5400L	1.371,6	1 Set	1 Set	2 Sets	
5400 / 5400L	1.422,4	1 Set		3 Sets	
5400 / 5400L	1.473,2			3 Sets	1 Set
5400	1.524,0		1 Set	2 Sets	1 Set
5400L	1.524,0		1 Set	3 Sets	

* auf Anfrage

FR 8100 | Griffleiste mit Verriegelungsfunktion im geschlossenen und geöffneten Zustand



Spezifikationen

- Kunststoff, Edelstahl

Hinweise

- wird als Set für den Zusammenbau geliefert
- für den Einsatz im Außenbereich sowie Fahrzeugbau geeignet
- Druckknopf zur Entriegelung
- automatische Verriegelung im geschlossenen und geöffneten Zustand
- getestet auf 30.000 Schließzyklen
- geeignet für Schubkastenbreiten bis zu 1.622 mm

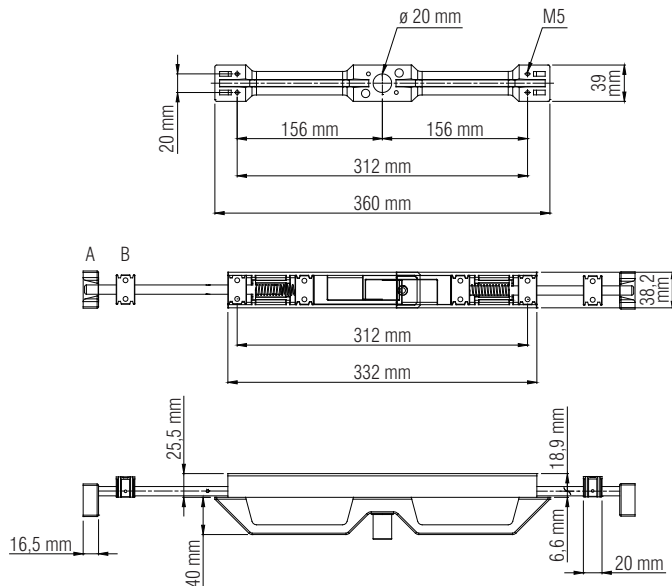
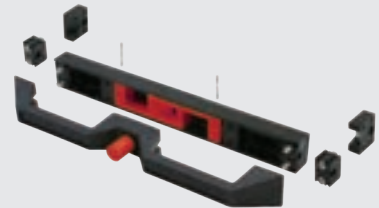

Bezeichnung	Gewicht	Best. Nr.
	kg	
Griffleiste FR 8100 mit 2 Stück 500 mm Chromstahldrehstangen	1,70	*
Griffleiste FR 8100 mit 2 Stück 750 mm Chromstahldrehstangen	2,10	*

Verpackungseinheit – Set, alle Längen: 1

* auf Anfrage



Zeichenlegende auf der Innenseite.

Fulterer

FULTERER Auszugssysteme 2020

Unsere allgemeinen Geschäftsbedingungen finden Sie auf: www.fulterer.com/AGB







IMPRESSUM

Abbildungen, Maßangaben und technische Daten im Katalog dienen nur zur Veranschaulichung und können jederzeit geändert und neuen Erfordernissen angepasst werden. Wir behalten uns vor, technische Änderungen jederzeit durchzuführen. Mit Erscheinen dieses Kataloges verlieren alle vorherigen Ausgaben ihre Gültigkeit. Für Satz- und Druckfehler sowie Irrtümer übernehmen wir keine Haftung. Alle Rechte vorbehalten. Verwendung von Texten und Abbildungen bzw. Nachdruck – auch auszugsweise – nur mit unserer schriftlichen Genehmigung. Für alle Lieferungen gelten die FULTERER Verkaufs-, Lieferungs- und Zahlungsbedingungen (AGB), die auf www.fulterer.com eingesehen werden können.

© FULTERER AG & Co KG – Lustenau, Österreich 2020



LEGENDE

-  aufliegende Montage
-  seitliche Montage
-  hängende Montage
-  Bodenmontage
-  Einbaubreite
-  Rollenart
-  Kugelnkäfig
-  Material
-  Temperaturbereich
-  Tragkraft
-  integriertes ECD
-  optionales ECD
-  NSF zertifiziert

MONTAGEANLEITUNGEN

Detaillierte Montageanleitungen, bzw. das technische Datenblatt für alle Produkte, finden Sie auf www.fullterer.com

FULTERER AG & CO KG

Höchster Strasse 11
Postfach 67
6890 Lustenau
AUSTRIA

T +43 5577 8130
F +43 5577 8130 129
info@fulterer.com
www.fulterer.com

FULTERER AG

Industriestrasse 35
9430 St. Margrethen
SWITZERLAND

T +41 71 747 61 61
F +41 71 747 62 29
info@fulterer.com
www.fulterer.com

FULTERER USA INC.

542 Townsend Avenue
High Point
NC 27263-4552
USA

T +1 336 431 4646
F +1 336 431 4620
info@fultererusa.com
www.fultererusa.com

**FULTERER GUANGZHOU
TRADING CO. LTD.**

1-11 of No. Workshop,
Meng Du Mei Industrial
Park, Qing He East Road,
Shiqi Town, Panyu District
Guangzhou City
CHINA

T +86 20 313 60 424
china@fulterer.com
www.fulterer.com

**FULTERER MÉXICO
S. DE R.L. DE C.V.**

Av. Morelos 26-28
CP 06040 Ciudad de México
MÉXICO

T +52 55 2345 3248
info@fulterer.com
www.fulterer.com

